

Baie coulissante Aluminium

Pose en applique avec isolation

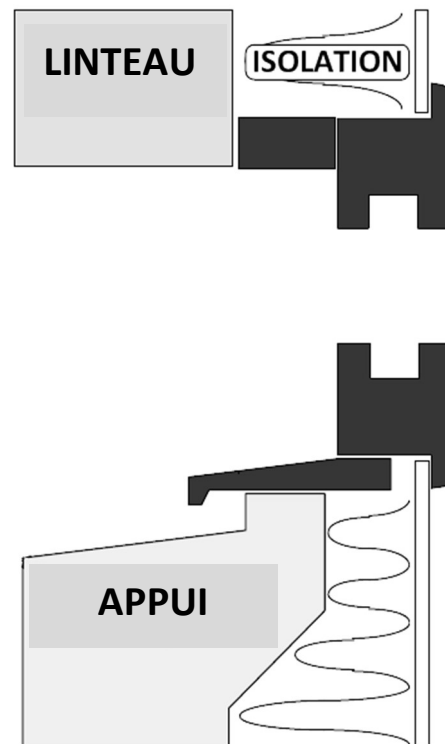
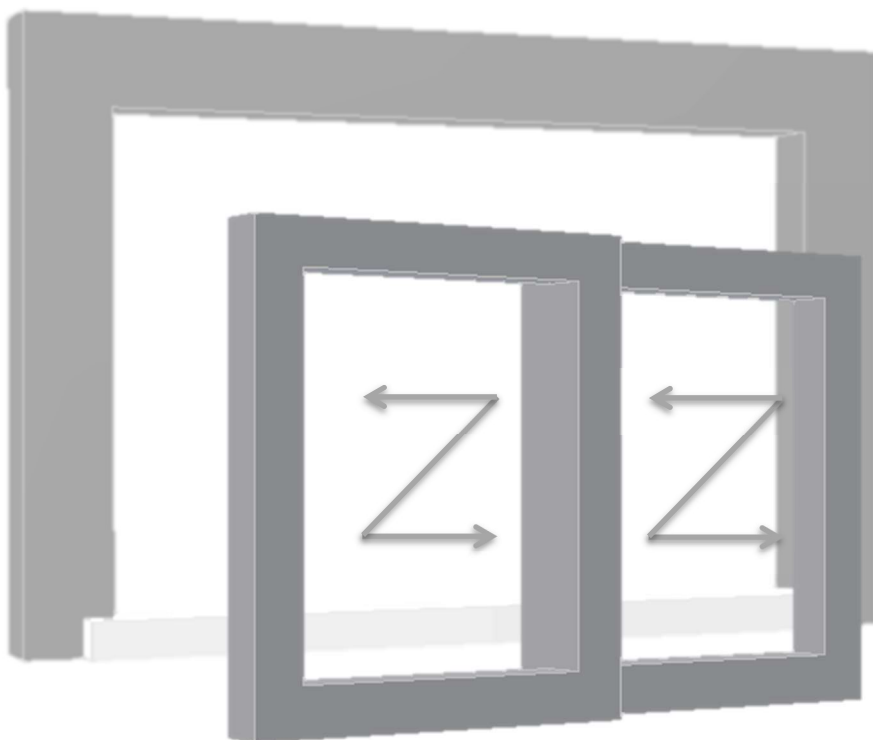

Visuels génériques

FICHE DE DONNEES DE SECURITE



+



LEXIQUE

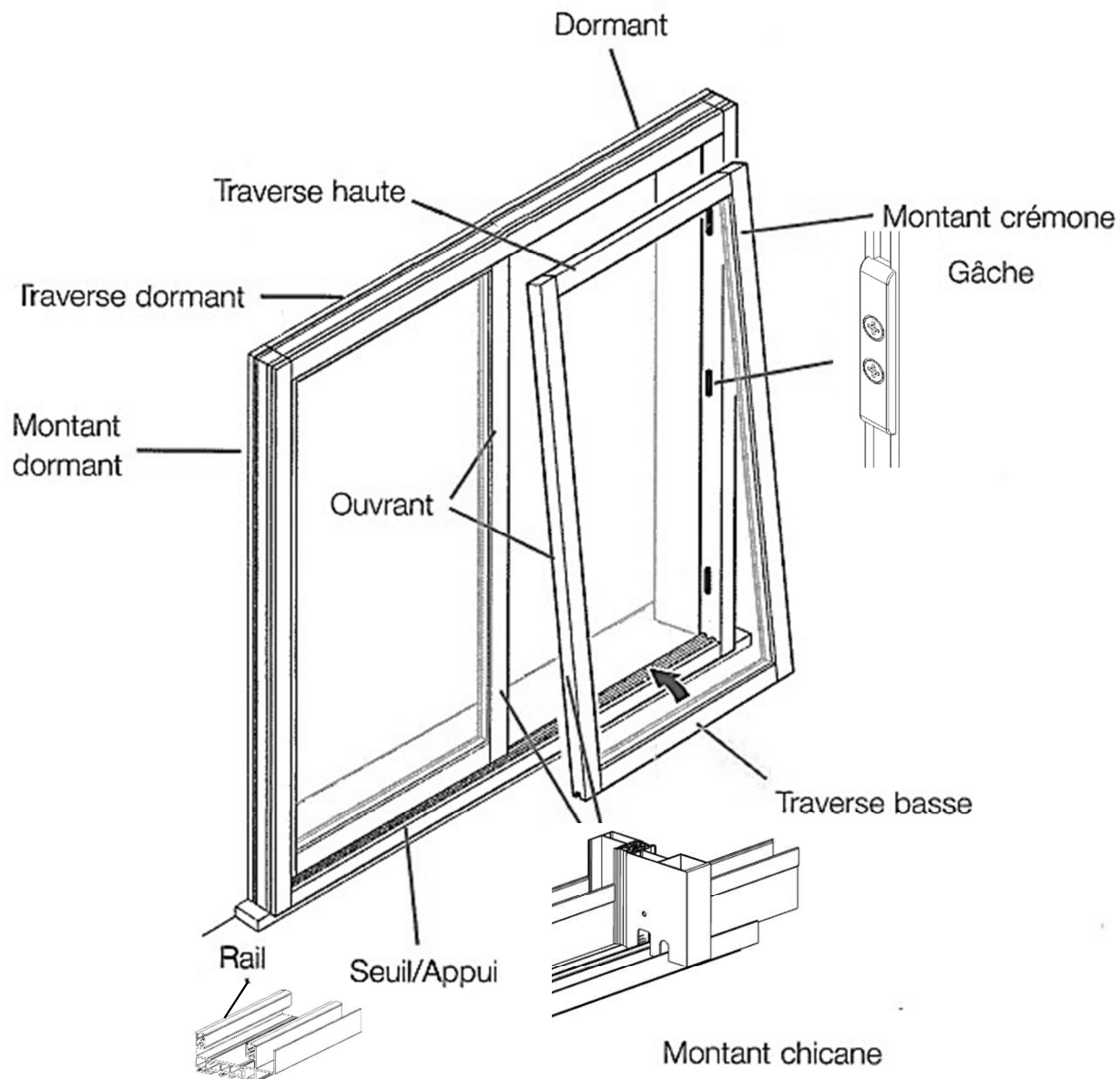

OUTILS NECESSAIRES POUR LE CHANTIER

Réglages

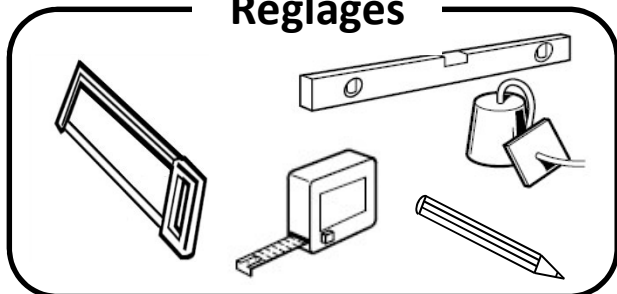

Perçage

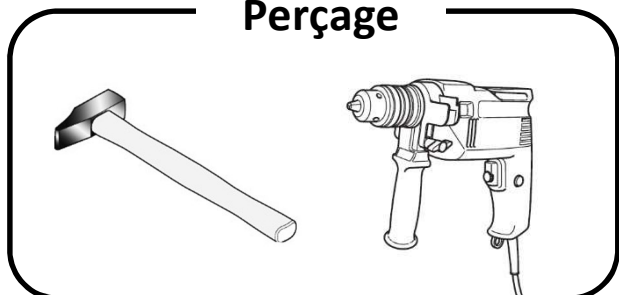

Fixation

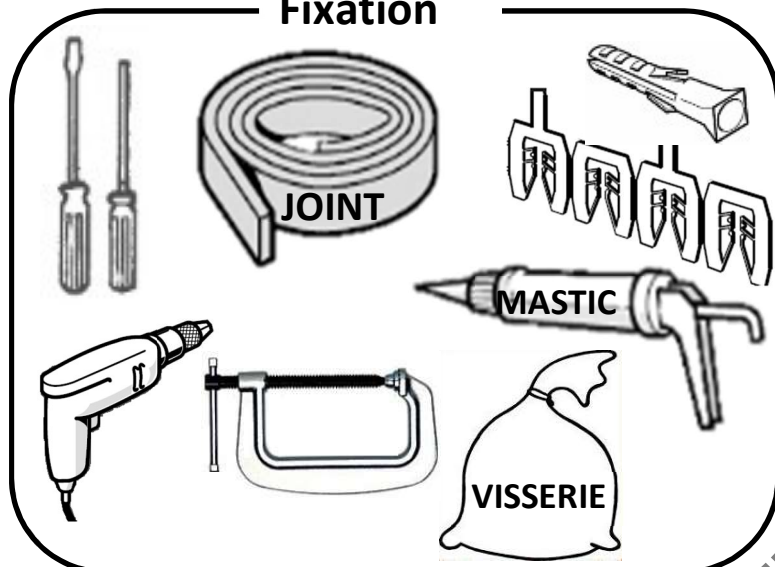

PREALABLES AVANT TRAVAUX

1. Vérification du produit

Vérifiez l'aspect et la conformité du produit par rapport à votre commande. Vérifiez que votre menuiserie est aux bonnes dimensions par rapport à votre maçonnerie :

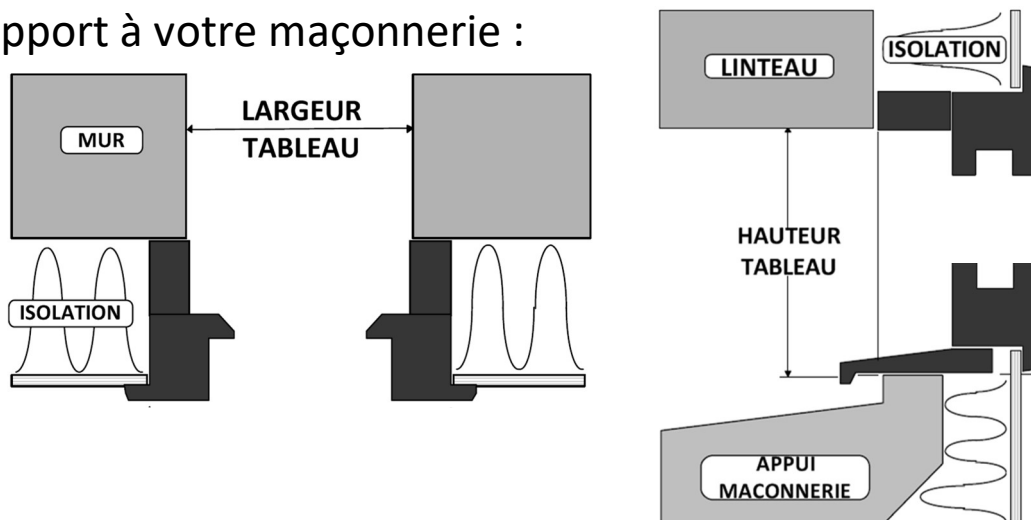

2. Vérification du support

Afin de garantir le bon fonctionnement et l'isolation de la menuiserie, celle-ci doit être posée conformément au DTU 36.5 en vigueur.



1. Vérifiez la largeur et la hauteur de la maçonnerie.

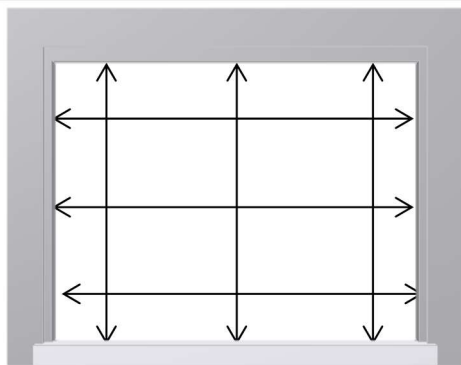

2. Vérifiez les niveaux.
3. Vérifiez l'Aplomb.

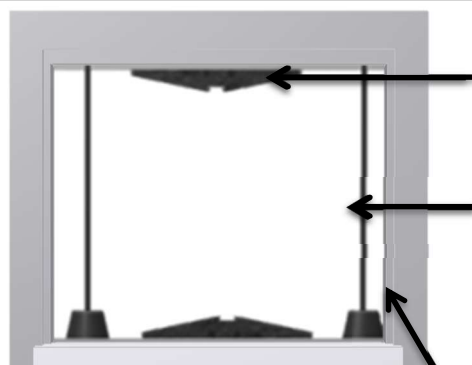

Tolérance maçonnerie: 3mm/m avec max 10mm
(cf DTU 20.1)

4. Dans le cas d'une remise à neuf, remaçonnez le tableau.

Etat de surface :

La surface de pose doit être plane et parfaitement nettoyée.

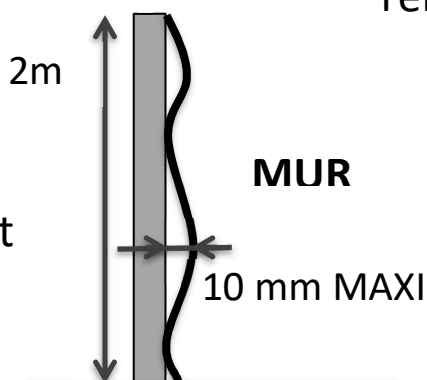

CALFEUTREMENT

1. Calfeutrement des pièces d'appui

Fond de joint +
mastic
Ou
Bande de mousse
imprégnée

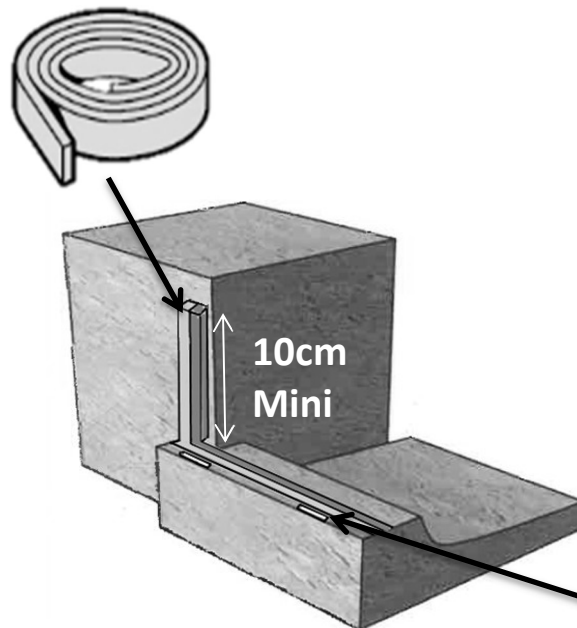

10cm
Mini

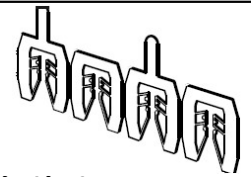

Cales à l'alignement
de chaque montant.
Au-delà de 30cm,
ajoutez-en une.

2. Calfeutrement des tableaux et des linteaux

Mettre **une bande de mousse imprégnée** sur le pourtour de l'ouverture de la maçonnerie.

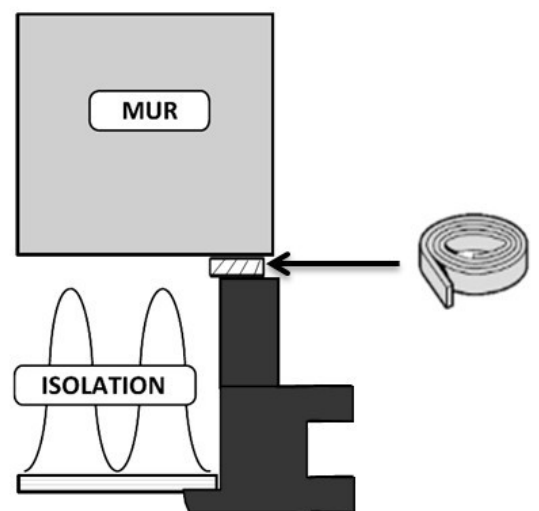
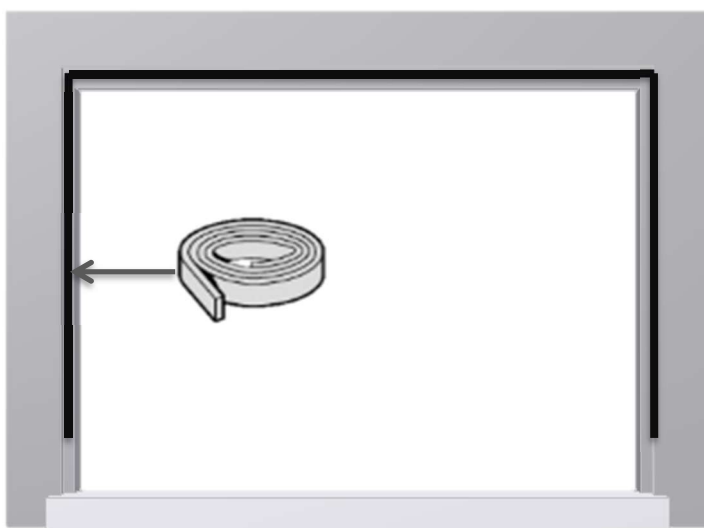

Pour un **fond de joint** : l'insérer entre la maçonnerie et la menuiserie une fois fixée.

PREPARATION A LA FIXATION

1. Répartition des fixations

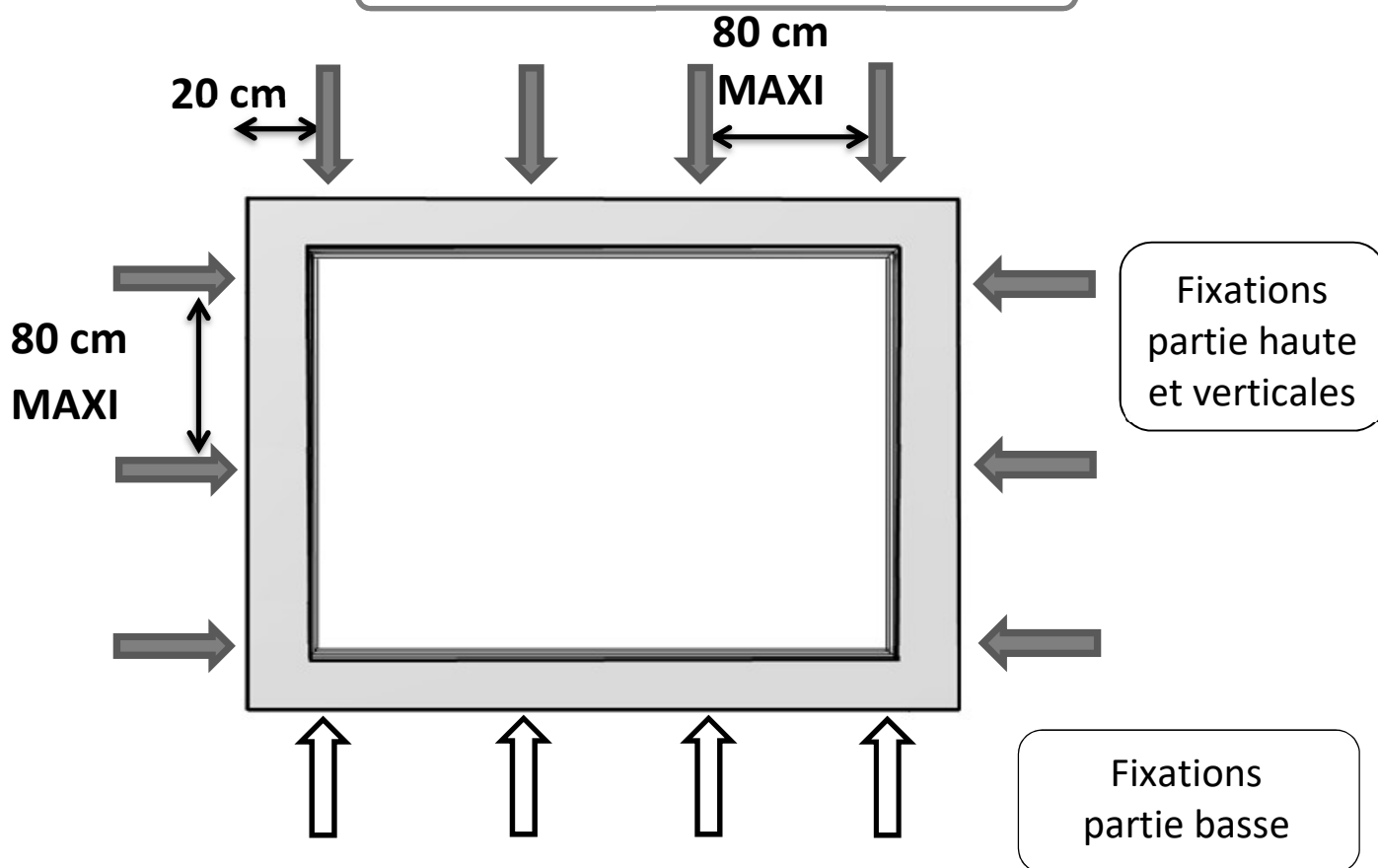

Cas d'un coffre à volet roulant : les fixations sont doublées au niveau de la traverse haute.

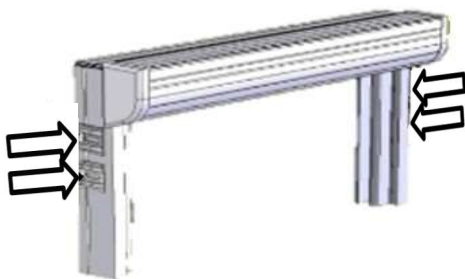

2. Mise en place des fixations

Fixez les équerres de fixation fournies sur la périphérie du dormant.

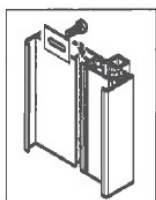
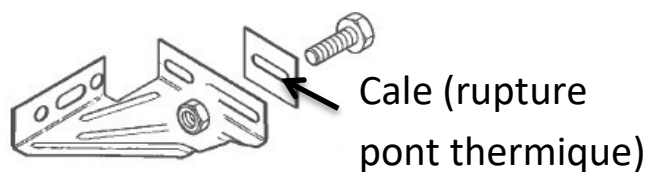

1

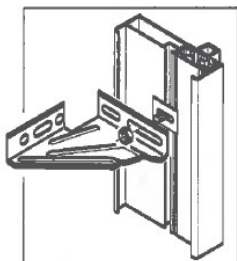

2

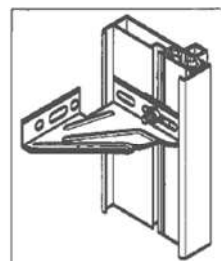

3

FIXATION

Fixation par équerre

1. Positionnez la menuiserie contre la maçonnerie et maintenez-la avec des serre-joints.
2. Percez au travers des équerres.
3. Positionnez les chevilles, si nécessaire.
4. Vissez les équerres de fixation sans les bloquer.
5. Ajustez l'aplomb et l'équerrage, et ensuite serrez les fixations.

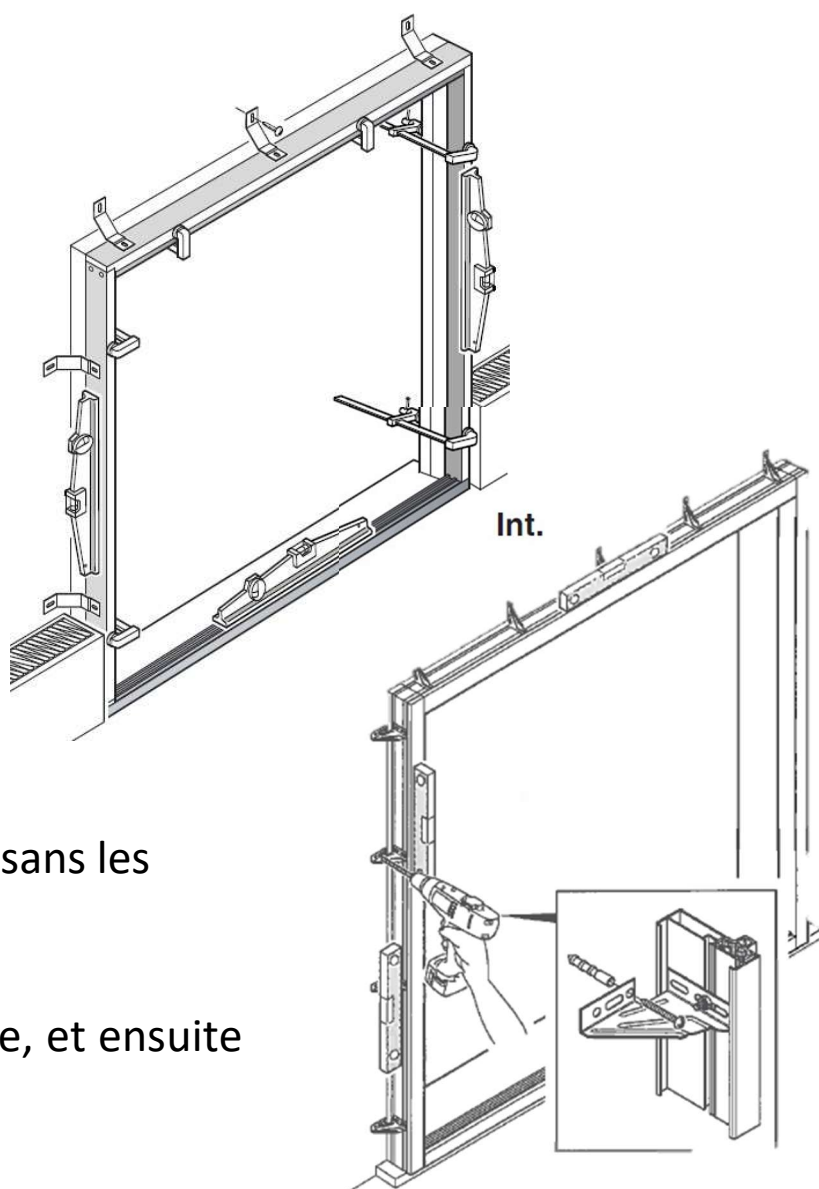

Le produit doit être impérativement posé sur rejingot préfabriqué (ou sur une lisse filante si largeur insuffisante).

Il faut vérifier la bonne assise du seuil afin d'éviter un porte à faux.



FIXATION

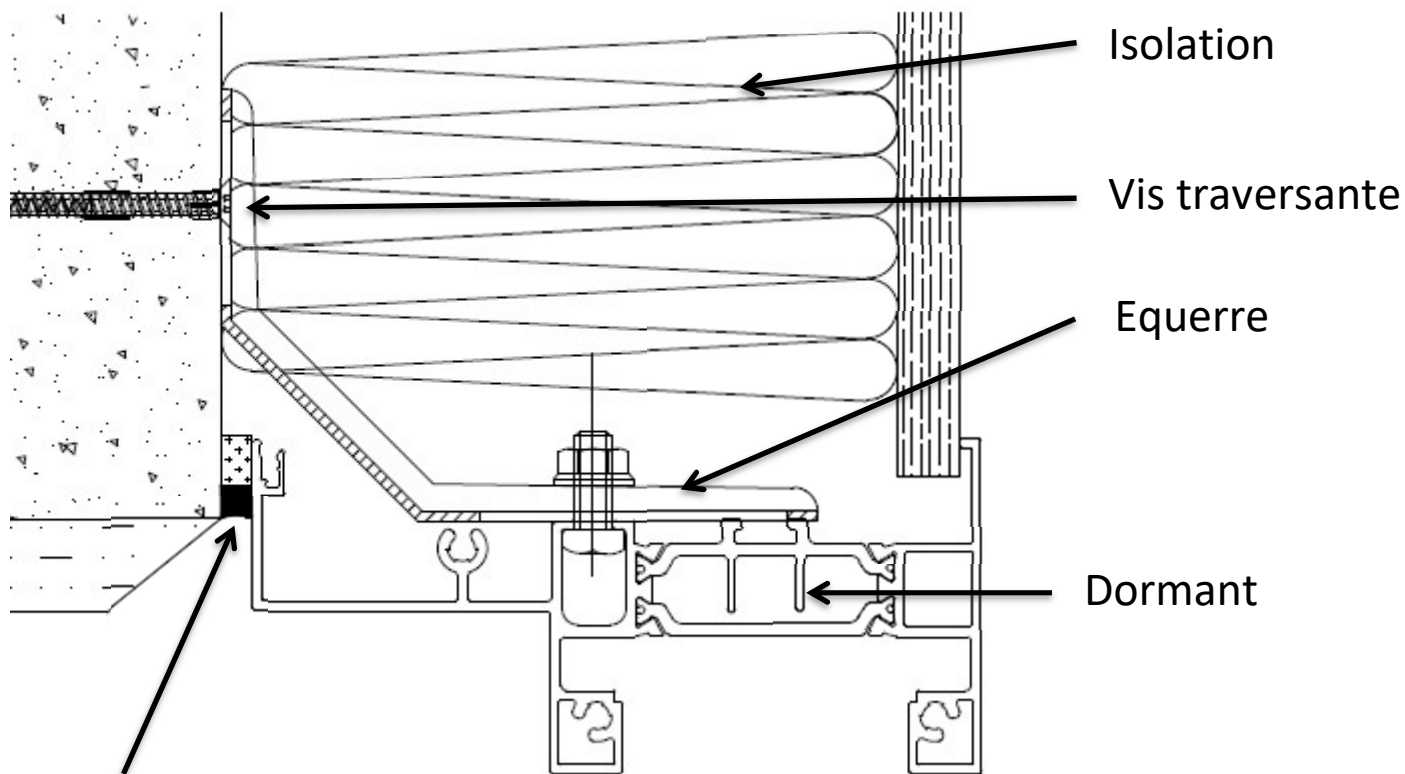

Calfeutrement avec
réserve de 5mm

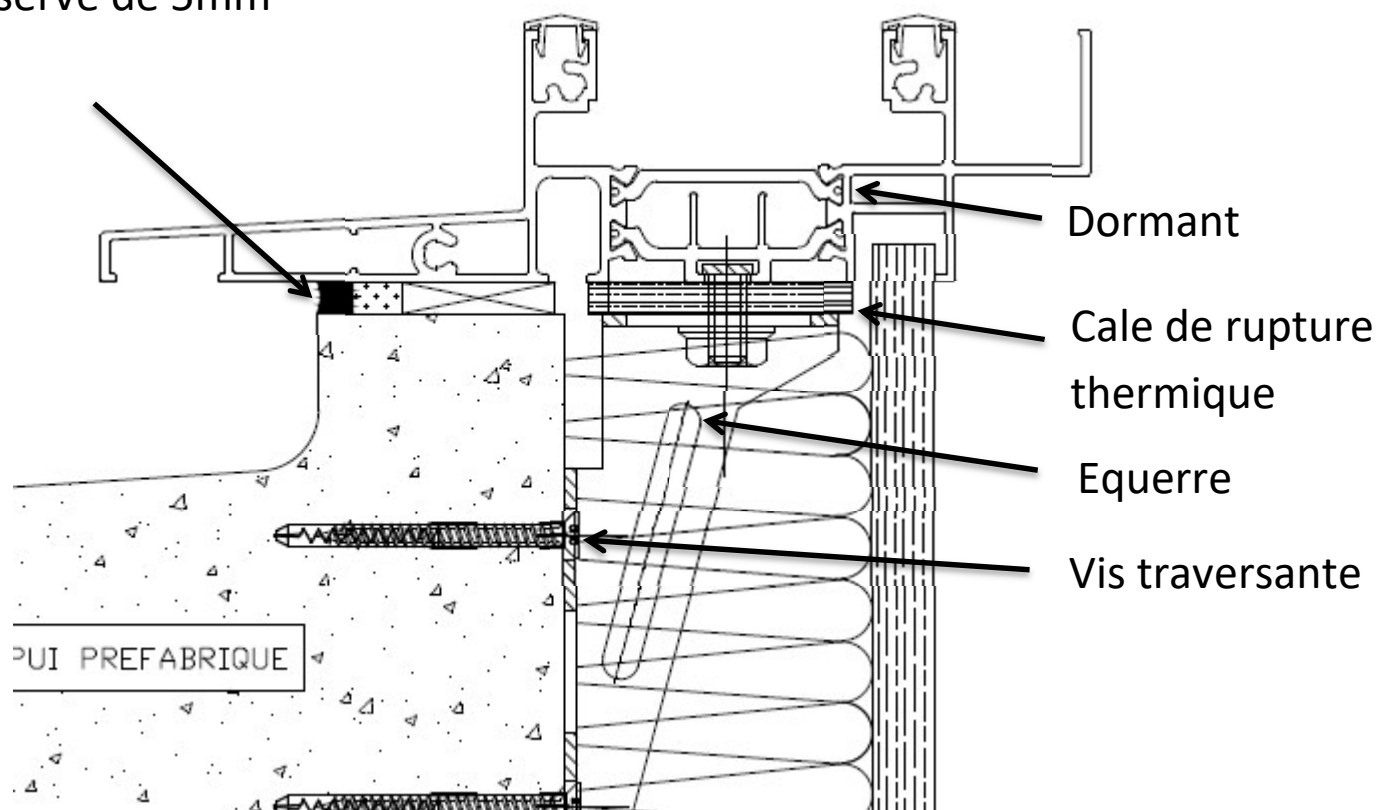

CONTROLE DE POSE

Vérifiez les diagonales, le niveau et l'aplomb de votre menuiserie.

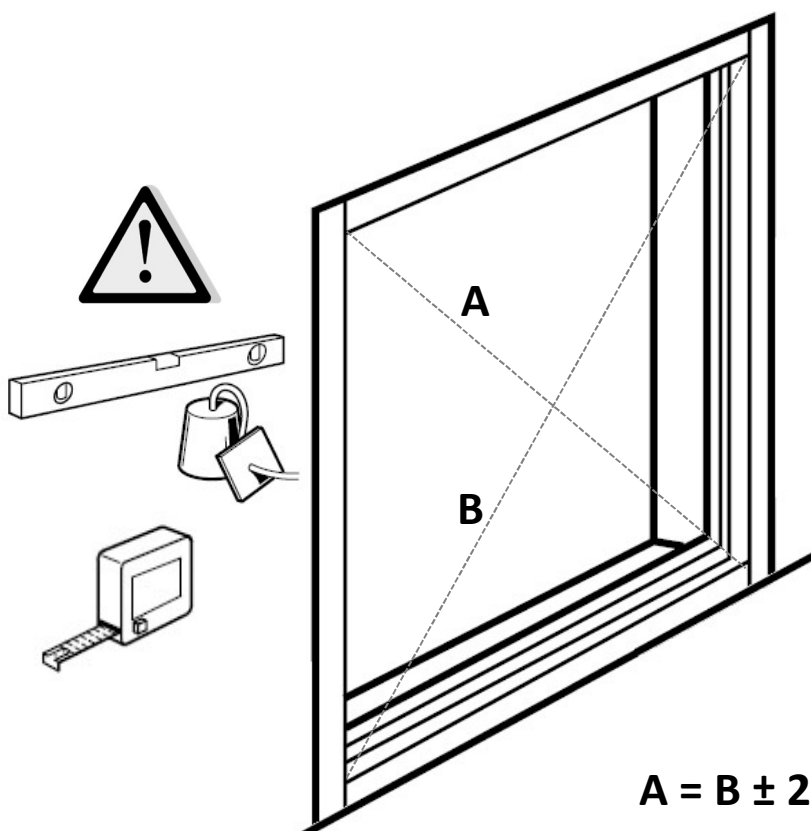

- Ecart entre les diagonales : 2mm/m MAXI
- Fil à plomb : ± 2 mm/m
- Niveaux : 2mm/m MAXI
- Rectitude : dormants bien droits et non bombés

Vérifiez les hauteurs et largeurs de votre menuiserie.

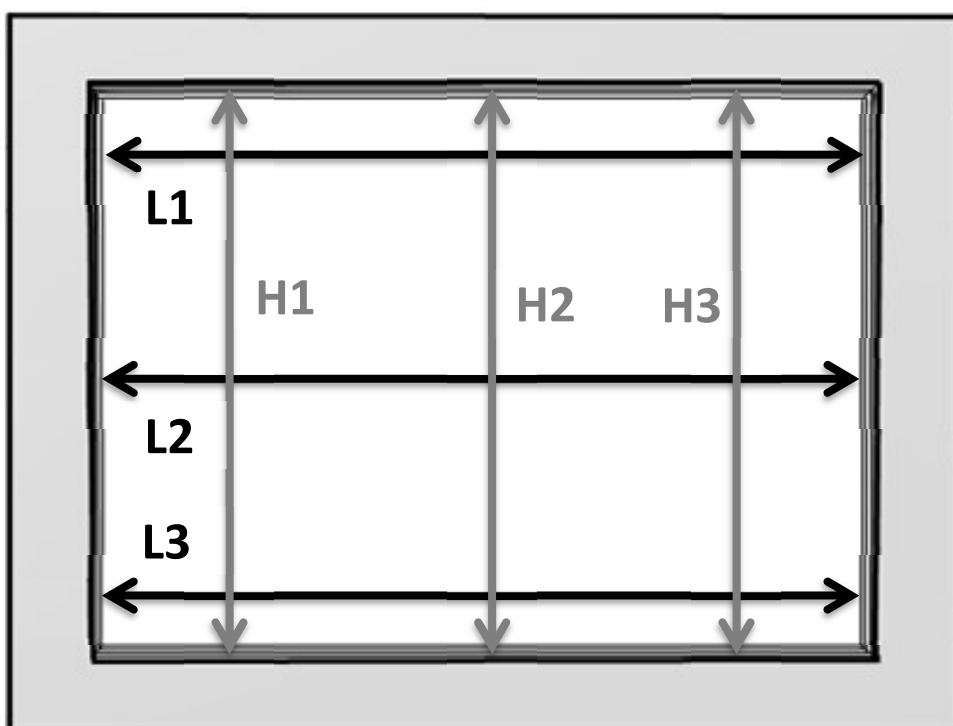

$$L1 = L2 = L3 \pm 1\text{mm}$$

$$H1 = H2 = H3 \pm 1\text{mm}$$

MISE EN PLACE DES OUVRANTS

1. Nettoyez les rails.

2. Positionnez les ouvrants, d'abord le haut puis le bas. L'ouvrant (1) extérieur en premier.

3. Vérifiez que les chicanes s'emboîtent bien.

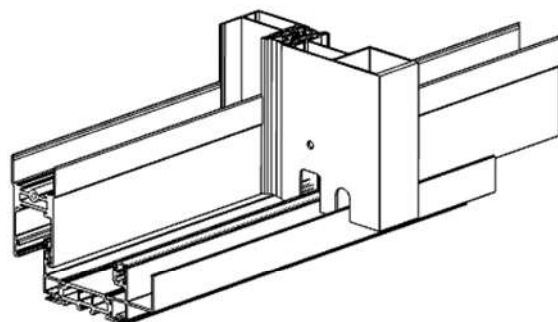
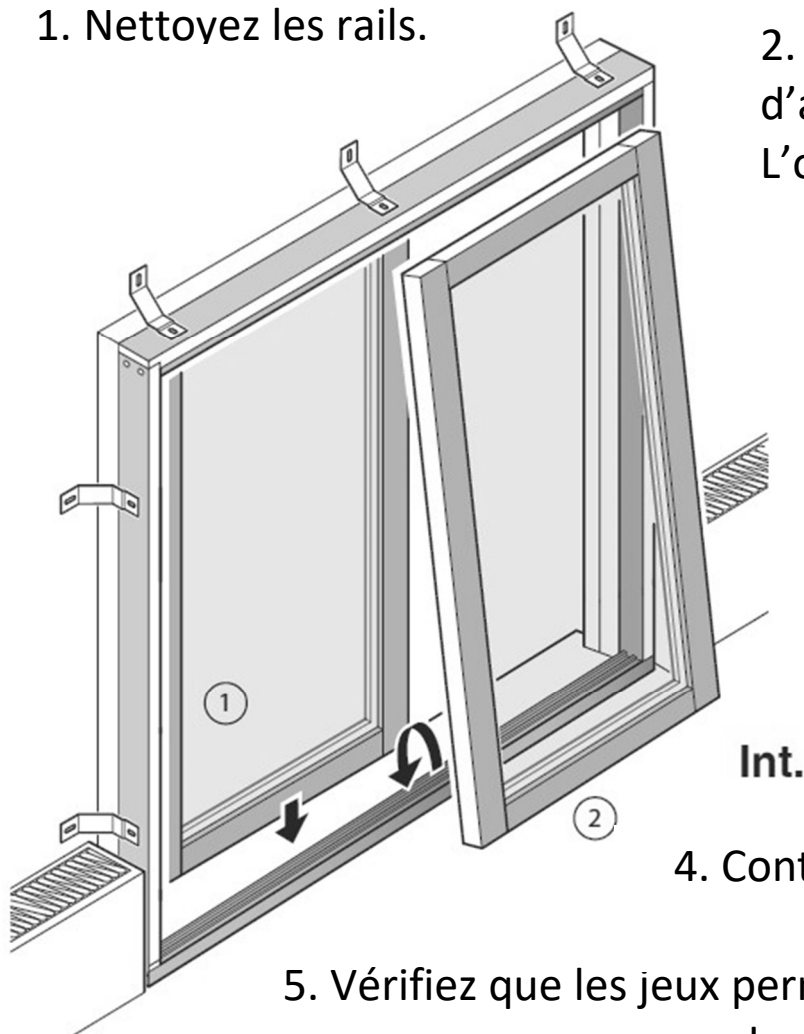

4. Contrôlez à nouveau l'équerrage de l'ensemble.

5. Vérifiez que les jeux permettent un bon fonctionnement des vantaux.

Position des vantaux

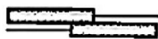
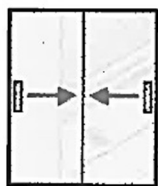

2 vantaux - 2 rails

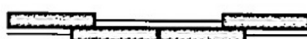
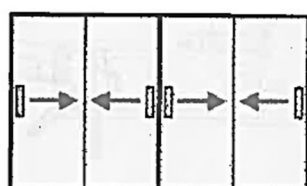
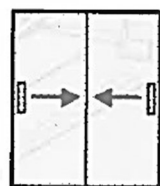

4 vantaux - 2 rails

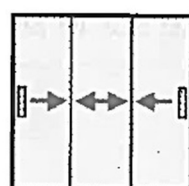

3 vantaux - 3 rails

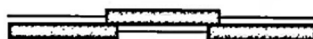
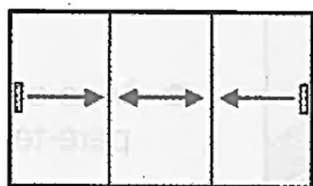
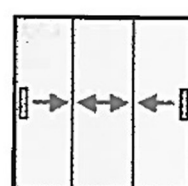

3 vantaux - 2 rails

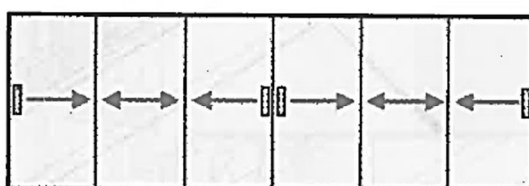

6 vantaux - 3 rails

FINITIONS

1. Pose de joints de finition et d'étanchéité

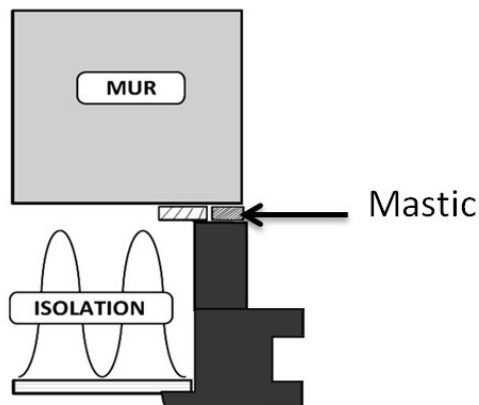

Appliquez un joint de finition au mastic dans les 5 mm restants entre la menuiserie et la maçonnerie.

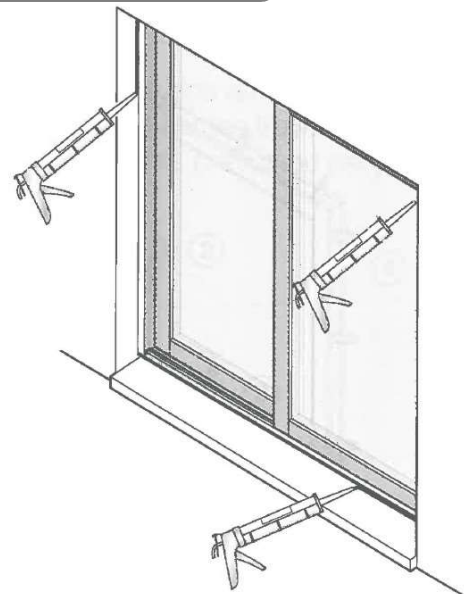

REGLAGES

Procédez aux réglages des ouvrants, une fois les contrôles de pose validés.

1. Réglage du parallélisme des vantaux entre eux et dormant

Réglage des chariots

A l'aide d'une clé 6 pans, remontez ou descendez le vantail suivant le besoin.

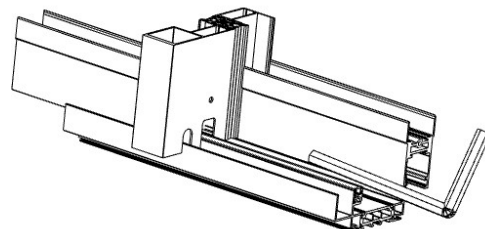

ENTRETIEN DE BASE ET DIAGNOSTICS

Entretien

- Otez rapidement le film protecteur afin d'éviter que, sous l'action du soleil, celui-ci ne se colle sur le profilé.
- Vérifiez régulièrement la qualité des joints d'étanchéité.
- Nettoyez les vitrages avec un détergent neutre.
- Nettoyez la menuiserie à l'eau savonneuse ou au produit à vitre.
- **N'utilisez pas** les produits agressifs, abrasifs, les solvants, les diluants et l'acétone.
- **Ne percez pas** les profilés pour fixer des rideaux ou stores.
- **N'utilisez pas** de grattoir pour le nettoyage des vitres.
- Assurez-vous de la bonne propreté des rails.

Questions / Réponses

- *Mon vitrage est sale* : nettoyez-le avec un produit à vitre du commerce « SANS ACETONE ». Evitez toute projection acide qui pourrait endommager votre vitrage .
- Fermeture crémone difficile : vérifiez le bon alignement des ouvrants pas rapport au dormant. Si besoin, réglez l'alignement en descendant ou remontant l'ouverture du chariot réglable (cf réglage p11). Réglez si nécessaire les gâches suivant les instructions de la page 11.
Desserrez légèrement les vis de fixation des poignées.
- *Dans le cas d'un volet roulant, si le tablier accroche en descendant* : ouvrez la trappe, contrôlez l'enroulement du tablier.

Pour plus d'informations quant à l'entretien du produit, se référer au guide d'utilisation.