

Retrouvez tout l'univers
des portes GIMM sur internet
avec le site
« poussezlaporte.com »

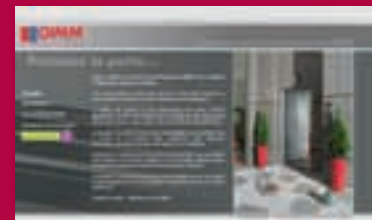

Une présentation soignée
des différentes gammes



Des pages produit
animées et détaillées.

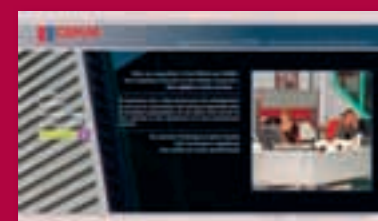

Une découverte
de la société

Une gamme complète
de portes d'entrée



Le bois



L'aluminium



Le PVC



L'acier

VOTRE SPÉCIALISTE MENUISERIE



LES PORTES D'ENTRÉE



CATALOGUE 2009

LES PORTES D'ENTRÉE

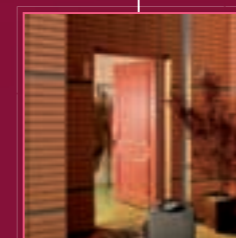

L'aluminium

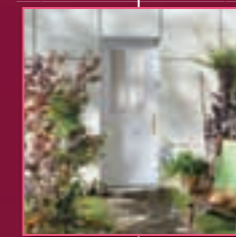

Le PVC

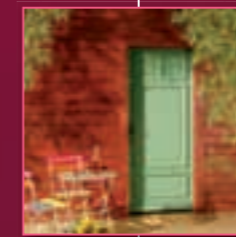

Le bois



L'acier



GIMM[®]
MENUISERIES
Votre partenaire naturellement

UNE SOCIÉTÉ DU GROUPE
SAINT-GOBAIN

GIMM[®]
MENUISERIES
Votre partenaire naturellement

Viser la performance, ensemble



Depuis plus de 50 ans, notre entreprise, filiale du groupe Saint-Gobain, transforme les matériaux bruts tels que le bois, le PVC, l'aluminium et l'acier et conçoit des menuiseries à définition professionnelle, pour la construction neuve comme pour la rénovation.

Chaque année, nous fabriquons et livrons près de 200 000 fenêtres, plus de 22 000 portes d'entrée, plus de 2 000 escaliers et plus de 40 000 fermetures à nos clients professionnels.

Une confiance qui ne doit rien au hasard...



La qualité à tous les niveaux

Portes, menuiseries, escaliers : chaque produit que nous fabriquons est certifié ISO 9001, car nous privilégions la qualité et la sécurité. Cette exigence, omniprésente dans nos chaînes de fabrication, commence avec le choix de nos matières premières et la maîtrise de nos sources d'approvisionnement.

Chez nous, la qualité n'est pas due au hasard... ainsi : chacun de nos sites de production intègre un bureau d'études et un département qualité.

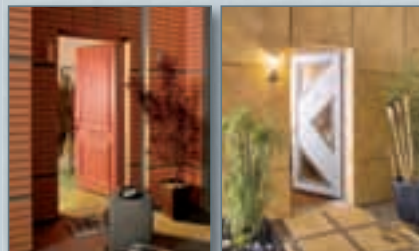

Le choix... du choix !

Ouvrez ce catalogue, vous y trouverez un grand choix de portes déclinés dans une large palette de styles, allant du classique au plus contemporain. Aluminium, PVC, bois, acier : nous vous proposons de nombreux modèles pour répondre à votre besoin. Pour s'adapter à votre projet en termes de dimensions, nous vous proposons des solutions personnalisées au millimètre près...

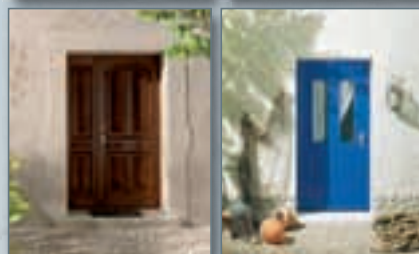



Des services professionnels

Être performant à tous les niveaux, c'est votre exigence chaque jour. Nous nous y engageons, de la production jusqu'à la livraison en passant par le conseil du choix.

Pour distribuer nos produits, nous nous appuyons sur un réseau de négociants professionnels équipés de salles d'exposition et formés à notre offre. **La compétence, le conseil et la proximité, c'est la garantie d'un service « Pro ».**

Environnement et énergie

En tant qu'entreprise responsable, nous nous engageons aussi vis à vis de l'environnement. Depuis de nombreuses années, le respect et l'anticipation des réglementations, l'étude de produits porteurs de réelles économies d'énergie nous permettent d'être, là aussi, performants et de proposer les meilleurs choix pour longtemps.

Le respect de l'environnement et l'efficacité thermique, chez nous, ce ne sont pas des projets : c'est une réalité.

UNE SOCIÉTÉ DU GROUPE



L'aluminium

6 à 23

Le PVC

24 à 45

Le bois

46 à 103

L'acier

104 à 111

Les portes de service	112
Les vitrages	114
La rénovation	116
Index détaillé	118



Le PVC

Avec ses hautes performances thermiques et sa facilité d'entretien, le PVC est un matériau d'aujourd'hui, reconnu dans l'univers de la menuiserie. Notre maîtrise de celui-ci nous permet de vous proposer des portes au style menuisé traditionnel aussi bien que des modèles design, en gamme standard ou sur-mesure. Découvrez les nombreuses options décoratives et faites de votre porte un modèle unique, au millimètre près.

L'aluminium

Robuste, élégant, performant, l'aluminium est LE matériau haut de gamme par excellence. A l'aise dans tous les styles, même les plus classiques, il offre un choix de plus de 160 teintes selon 2 finitions différentes (laquée ou sablée) et la possibilité de bi-coloration. Si l'on y ajoute l'option du sur-mesure, il y a forcément la porte qui vous convient dans notre collection Aluminium.





L'acier

Sobriété-efficacité : la robustesse des portes acier n'a d'égal que leur performance en matière d'isolation thermique !
Finition peinture, vitrages décoratifs et poignées de style sont également là pour personnaliser votre entrée.
Une solution parfaite pour répondre au meilleur prix aux exigences de la maison individuelle neuve.



Le bois

Sa noblesse naturelle et son authenticité le rendent très chaleureux : le bois est l'allié des portes traditionnelles aux formes majestueuses, mais aussi des architectures de caractère. Choix des couleurs et des finitions, styles décoratifs, performances thermiques... pour satisfaire chaque besoin, notre gamme propose plus de 100 modèles déclinés en 3 gammes spécifiquement ciblées. De quoi réussir votre entrée !



 **GIMM**[®]
M E N U I S E R I E S
Votre partenaire naturellement

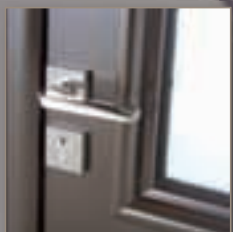

L'alumini design

Umm & performances

LA GAMME **Tempo** 

- Design —————○ 8 à 11
- Classique —————○ 12 à 15
- Technique & Accessoires ———○ 16 à 17

LA GAMME **Tempo** 

- Bois-Alu —————○ 18 à 19
- Couleurs, Finitions et Options —○ 20 à 21

LA GAMME **Tempo** 

- Design —————○ 22 à 23



Iridium

○
finition laquée RAL 7030 avec vitrage
Satinovo et poignée rosace EOLE
dormant en RAL 7010 (finition laquée)

L'esprit graphique



Vue intérieure



Zoom sur la poignée EOLE et sa rosace



Perspective sur le vitrage Satinovo et le rainurage horizontal

Nouveauté !

Design EXCLUSIF

Sur mesure POSSIBLE

Bicoloration EXTERIEUR/INTERIEUR

Bicoloration DORMANT/OUVRANT *

$U = 1,9$
W/m².K

finition laquée RAL 7030 avec vitrage Satinovo et poignée EOLE et sa rosace Dormant en RAL 7010 (finition laquée)

RETROUVEZ UN LARGE CHOIX DE COLORIS LAQUÉS COULEURS PRÉFÉRENTIELLES EN PAGE 20 ET 21

Tempo +

*Seule la combinaison 7030/7010 est disponible.



Lithium

○
finition sablée Oxyde 5
option vitrage 44.2/12/4
Satinovo et poignée
MERCURY et sa rosace.

Naturellement design



Vue intérieure
 finition laquée
RAL 9016



Zoom sur la poignée
MERCURY et sa rosace
en option



Détail sur les moulures,
les rainures et le vitrage
triangulaire Satinovo

Sur mesure
POSSIBLE

Bicoloration
EXTÉRIEUR/INTÉRIEUR

$U = 2,2$
W/m².K

finition sablée Oxyde 5
option vitrage 44.2/12/4 Satinovo
et poignée MERCURY et sa rosace



RETROUVEZ UNE SÉLECTION DE
TEINTES EN FINITION SABLÉE
EN PAGE 20 ET 21

Tempo



Césium

finition laquée RAL 3022
 avec poignée EOLE et sa rosace

$U = 1,4$
 W/m².K

Bicoloration
 EXTÉRIEUR/INTÉRIEUR

Sur mesure
 POSSIBLE



Zoom sur la poignée
 MERCURY et sa rosace

Détail sur les
 moulures
 et le rainurage
 en partie haute



finition laquée RAL 3022 avec
 option poignée MERCURY
 et sa rosace

La tradition revisitée



Zoom sur la poignée
BLADE et sa rosace



Détail sur le panneau bas
et les généreuses moulures

Sur mesure
POSSIBLE

Bicoloration
EXTÉRIEUR/INTÉRIEUR

$U = 2,1$
W/m².K

finition laquée RAL 1247
 avec vitrage Satinovo 44.2/12G/4ITR
 avec intégré argent satiné
 et option poignée BLADE et sa rosace

Gallium

Tempo



finition laquée RAL 1247
avec option vitrage 4/16/4 Satinovo
et poignée BLADE et sa rosace

Thallium



finition laquée RAL 6021
avec poignée EOLE et sa rosace
Vitrage 4ITR/16G/4 Master Ligne



Vue intérieure
Finition laquée
RAL 9016

Sur mesure
POSSIBLE

Bicoloration
EXTÉRIEUR/INTÉRIEUR

$U = 1,8$
W/m².K



Zoom sur le cadre mouluré
et son vitrage Master Ligne

Le goût de la tradition



Vues intérieures :



De base



Option sans
moulure intérieure

Les moulures intérieures :
sur chaque modèle vous pouvez choisir
d'ornez (base) ou non (option) votre porte
de moulures grand cadre côté intérieur



Zoom sur la poignée
EOLE et sa rosace



Zoom sur le cadre
mouluré BARYUM
et son vitrage Master Ligne

Sur mesure
POSSIBLE

Bicoloration
EXTÉRIEUR/INTÉRIEUR

$U = 1,7$
W/m².K

finition laquée RAL 5023
 poignée EOLE et sa rosace et
 option vitrage 4ITR/16G/4 Satinovo

Baryum

Tempo +

Côté technique

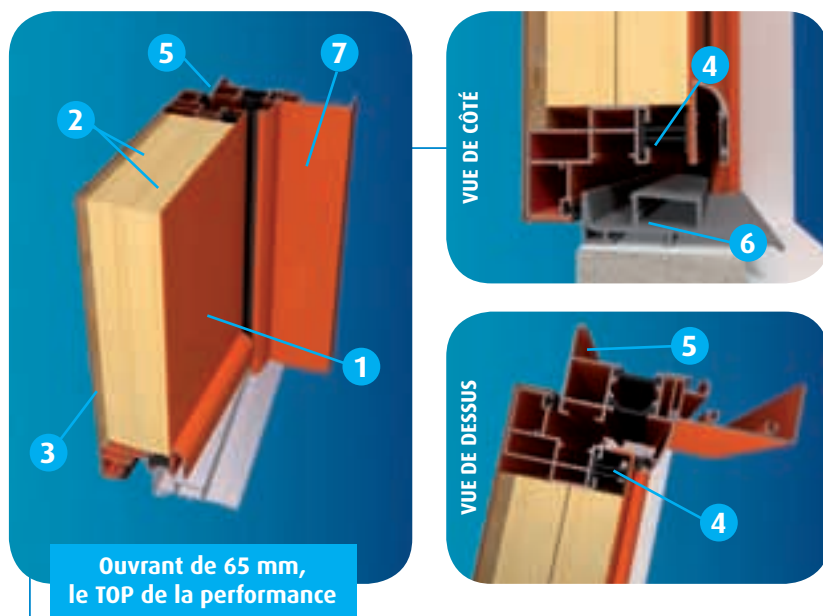

Ouvrant de 65 mm,
le TOP de la performance

Nous avons apporté un soin tout particulier à la conception de nos portes pour répondre à toutes les attentes en termes de sécurité, de performances thermiques et d'atténuation acoustique.

- 1 **Tôle de 2 mm** côté extérieur pour plus de sécurité et permettant un rainurage décor sur les modèles LITHIUM, IRIDIUM et CESIUM.
- 2 Mousse isolante haute densité en deux parties permettant de **hautes performances thermiques** sans déformation du vantail. **U panneau = 0,48W/m².K.**
- 3 Couche d'isolant phonique côté intérieur formant une barrière acoustique sur toute la hauteur de la porte.
- 4 **Système périphérique breveté** permettant aux différents matériaux constituant la porte de se dilater librement en fonction de la température sans déformer le vantail. La partie composite de ce système fait aussi office de **rupture de pont thermique.**
- 5 Dormant haute performance 60 mm d'épaisseur avec **rupture de pont thermique** par barrettes polyamide sur lequel peuvent se clipper des fourrures permettant de répondre à des isolations de 60 à 160 mm.
- 6 **Seuil aluminium à saillie réduite de 20 mm** pour pose sur sol fini.
- 7 Fourrure d'isolation.

Réglages des fiches

en 3 dimensions sans dégonflage à l'aide d'une simple clé six pans :

EN LARGEUR

Pour corriger le jeu latéral de fonctionnement entre ouvrant et dormant.

EN HAUTEUR

Pour supprimer les frottements du vantail sur le seuil en partie basse.

EN PROFONDEUR

Pour corriger la position du vantail par rapport au dormant et permettre un fonctionnement parfait du joint d'étanchéité côté fiches.

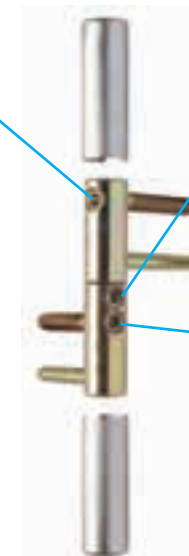

Des performances exemplaires

Coefficient **U** exprimé en **W/(m².K)**

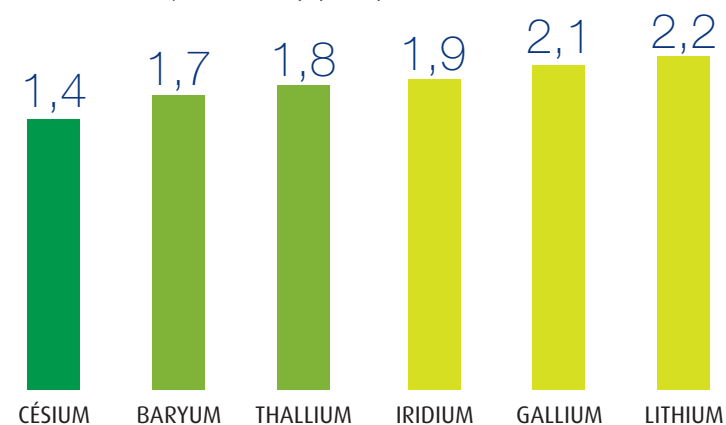
**DÉFINITION DU COEFFICIENT DE TRANSMISSION THERMIQUE U :**

Quand une paroi sépare deux ambiances de températures différentes, il se produit un échange thermique du milieu le plus chaud vers le milieu le plus froid.

Le coefficient **U** caractérise ce transfert.

Le coefficient **U** est le flux de chaleur qui traverse 1 m² de paroi séparant deux ambiances dont la différence de température est égale à 1°C. **U** s'exprime en W/(m².K) ; plus sa valeur est basse, plus l'isolation est importante.

Crémone automatique

Sur nos portes aluminium, vous trouverez **de base une crémone automatique 5 points** (4 galets et un pêne dormant).
Avantage : Verrouillage systématique des 4 galets et du pêne dormant de la serrure par simple claquement de la porte.

Configurations



Porte 1 vantail avec imposte







Porte 1 vantail avec partie fixe latérale

Les pictos

 Châssis OUVRANT	 Design EXCLUSIF	 Bicoloration EXTÉRIEUR/INTÉRIEUR	 Bicoloration DORMANT/OUVRANT	 Sur mesure POSSIBLE
Châssis ouvrant	Design exclusif	Bicoloration possible	Bicoloration possible	Modèle existant en sur mesure

COEFFICIENTS THERMIQUES :

 Nouveauté ! Nouveau produit	 U= Supérieur à 2,2 W/m².K	 U= Supérieur à 1,8 et inférieur ou égal 2,2 W/m².K	 U= Supérieur à 1,5 et inférieur ou égal 1,8 W/m².K	 U= Inférieur ou égal à 1,5 W/m².K
---	--	---	---	---

Accessoires

Poignées et rosaces



Ensemble EOLE (livré de base)

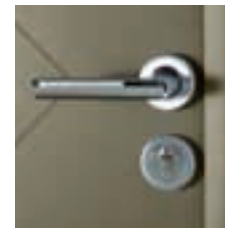

Ensemble MERCURY



Ensemble BLADE

Caches fiches



Cache-fiche au design sobre anodisé naturel (livré de base).





finition laquée
RAL 1247

nouveauté !

○ Vue intérieure
du parement
en Tauari avec
moulure
grand cadre
généreuse



○ Crémone
automatique
5 points



○ Harmonie de la poignée
Éole sur le parement Tauari



○ finition laquée
RAL 1247

○ Vue intérieure
avec parement en Tauari

Baryum



L'alliance du bois et de l'aluminium...



Si vous souhaitez donner un cachet moderne et soigné à votre entrée avec de l'aluminium et que la chaleur du bois vous séduit pour votre intérieur, nous avons développé pour vous l'option **M** pour Mixte bois/aluminium sur 4 de nos modèles aluminium.



La gamme disponible en version **M** **Nouveauté !**



Thallium **M**
finition laquée RAL 6021



Cesium **M**
finition laquée RAL 3022



Gallium **M**
finition laquée RAL 1247
option poignée Blade et sa rosace

- 1** Tôle de 2 mm côté extérieur.
- 2** Mousse isolante haute densité en deux parties permettant de hautes performances thermiques sans déformation du vantail.
- 3** Cadre aluminium avec rupture de pont thermique.
- 4** Panneau de bois exotique de 6 mm d'épaisseur côté intérieur.
- 5** Moulures grand cadre aluminium (extérieur) et bois (intérieur).
- 6** Seuil aluminium de 20 mm.

Tempo **M**

Choisir une porte aluminium c'est avoir le choix des couleurs. Tout le nuancier RAL est accessible en finition laquée et une sélection de teintes en finition sablée vous est aussi proposée.



Le label Qualicoat vous assure une bonne tenue dans le temps de ces différents revêtements.

Couleur standard côté intérieur :
(hors option \mathcal{M})



9016B

Couleurs préférentielles côté extérieur :

SABLÉES



Azurite 1

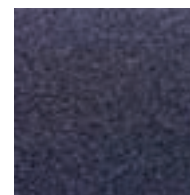

Azurite 3



Oxyde 1

LAQUÉES

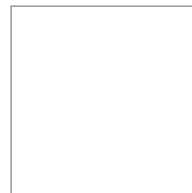

9016B

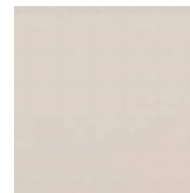

1013B



1015S



5010S



3004S



1247S



6005S

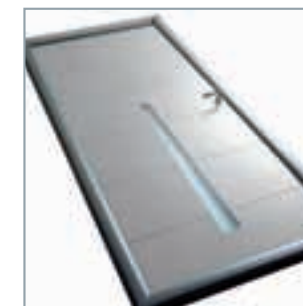
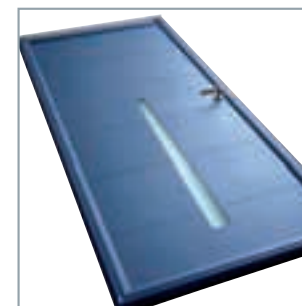

Les plus

En option, toutes les combinaisons intérieur/ extérieur sont possibles (mono couleur comme bi-couleur) avec un choix parmi toutes les teintes de la gamme RAL et 13 teintes sablées.

EXEMPLES DE TEINTES SABLÉES



EXEMPLES DE TEINTES LAQUÉES

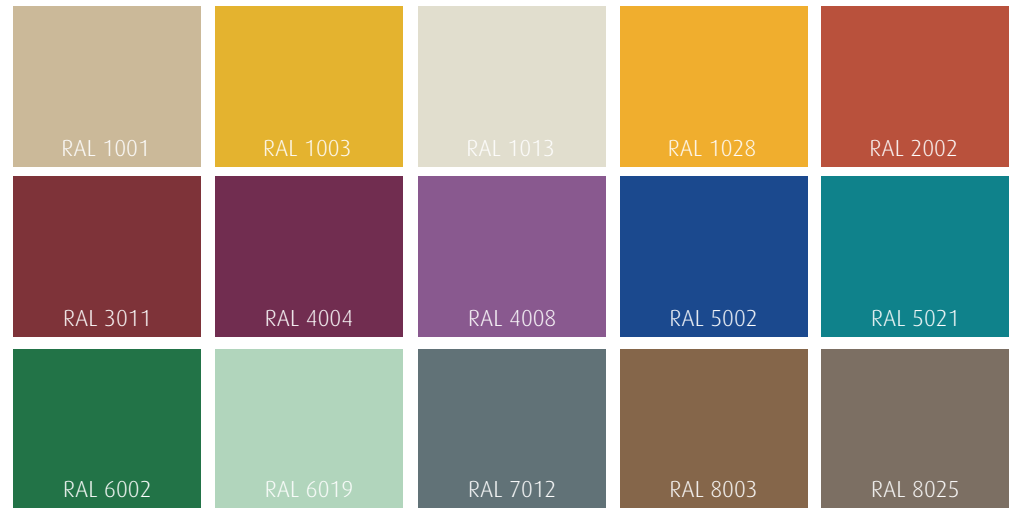

L'emballage

Nous apportons le plus grand soin à l'emballage de nos portes aluminium.

Ainsi, chaque porte se voit pourvue d'un emballage individuel.

Les finitions

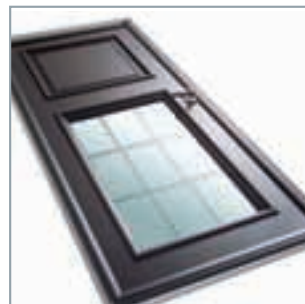

Finition laquée

Finition sablée

La finition laquée donne au métal un aspect des plus soigné alors que le touché tout en relief qu'apporte la finition sablée donne un véritable caractère à votre porte d'entrée. Ici, tout est possible alors à vous de choisir quel revêtement conviendra le mieux au style de votre maison.

Tempo +

Tempo M



Krypton

finition métallisée Bleu Canon
 avec poignée VULCANO
 et sa rosace en option



Vue intérieure
 Finition laquée
 RAL 9016



Zoom sur rainurage décor
 et oculus rond
 avec vitrage sablé

nouveauté !

Bicoloration
 EXTÉRIEUR/INTÉRIEUR

$U = 2,6$
 W/m².K

finition sablée noir 900
 Poignée VULCANO et sa rosace
 en option

Krypton



Néon

finition sablée RAL 7016
 avec poignée BANQUISE et sa rosace



Vue intérieure
 Finition laquée
 RAL 9016

Vitrage dépoli
 avec motif type
 petits intégrés



Nouveauté !

$U = 2,6$
 W/m².K



- 1 Cadre dormant de 46 mm d'épaisseur.
- 2 Ouvrant de 46 mm d'épaisseur.
- 3 Panneau haute performance thermique composé d'une mousse isolante de 26,5mm et d'un complexe mousse/MDF de 16,5 mm d'épaisseur.
- 4 Tôles intérieures et extérieures en aluminium de 1.3 mm.
- 5 Seuil aluminium de 20 mm pour pose sur sol fini.
- 6 Fourrure d'isolation.

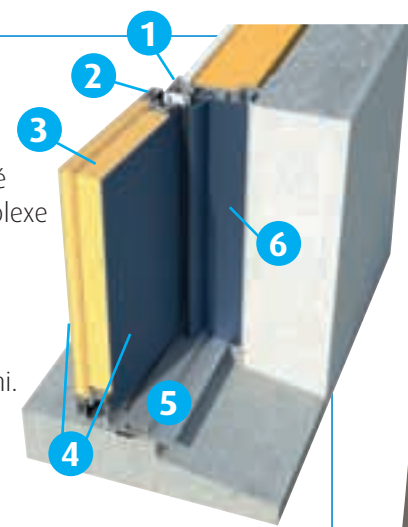

Vitrage isolant de 24 mm d'épaisseur.

Crémone à relevage 5 points avec pêne ½ tour.

Les portes sont équipées de 4 fiches réglables en 2 dimensions avec dégondage.

DIMENSIONS TABLEAU MAÇONNERIE UNIQUES : 2150 X 900 mm.

Les poignées



Poignée Banquise à plaque



Poignée Banquise avec rosace (de base)



Poignée Vulcano avec rosace

Les finitions

7 coloris sont disponibles sur la face extérieure :

Blanc RAL 9016 satiné	Bronze RAL 1247 satiné	Gris RAL 9006 satiné	Vert RAL 6012 satiné
Bleu canon	Noir 900 sablé	Gris RAL 7016 sablé	

Face intérieure toujours en blanc RAL 9016 satiné.

Xénon

finition sablée noir 900
 avec poignée BANQUISE et sa rosace
 vitrage sablé imitant des petits intégrés



Vue intérieure
 Finition laquée
 RAL 9016

Zoom sur la crémone
 5 points à relevage



$U = 2,7$
 W/m².K

Nouveauté !





Le PVC

la technologie

LA GAMME Confort 

Design —————○ 26 à 29

Classique —————○ 30 à 37

Technique & Options —————○ 38 à 39

LA GAMME Confort 

Design —————○ 40 à 41

Classique —————○ 42 à 43

Technique & Options —————○ 44 à 45

maîtrisée



Azurite

AZURITE Blanche
avec option vitrage
Satinovo 44.2/12/4



AZURITE Blanche
Vue extérieure

Vue intérieure

AZURITE Blanche
avec barre de tirage inox
en option



nouveauté !

Sur mesure
POSSIBLE

$U = 1,7$
W/m².K

Effets de styles



Vitrage Master Ligne
proposé de base
sur AZURITE



Barre de tirage inox
proposée en option
sur AZURITE



GÉODE Blanche
Vue extérieure
Vitrage décor
44.2/12G/4ITR



Vue intérieure



Poignée fer brossé
avec rosace proposée
en option sur GÉODE

Géode

vitrage décor disponible uniquement
215*90 avec dormants monoblocs

$U = 1,8$
W/m².K

Design
EXCLUSIF

Nouveauté !

Confort +

PVC

Agathe Blanche

vitrage 4/12G/4ITR

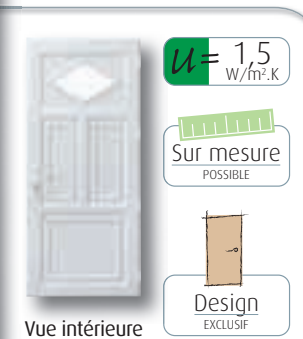

$U = 1,5$
W/m².K

Sur mesure
POSSIBLE

Design
EXCLUSIF

Vue intérieure

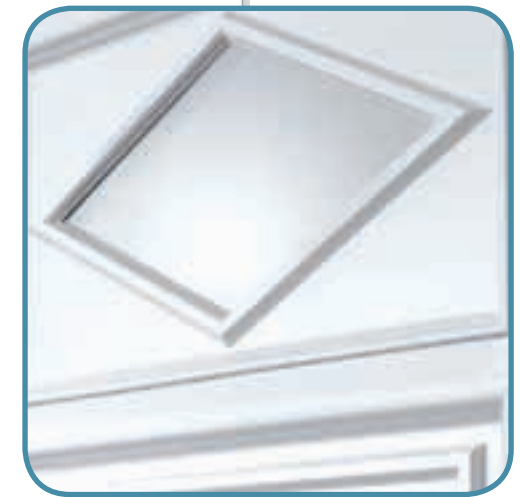

Vitrage losange
sur modèles
AGATHE et ONYX

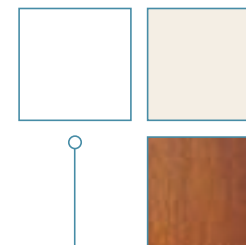

TOUS NOS MODÈLES CONFORT PLUS SONT DISPONIBLES
EN BLANC ET EN TON SABLE (PROCHE RAL 1013)
ET CERTAINS MODÈLES EN TON CHÊNE (VOIR DÉTAIL PAGE 39)

AGATHE Blanche
vitrage 4/12G/4ITR

Agathe



Agathe Ton Chêne

vitrage 4/12G/4ITR
option : poignée rustique laiton poli

$U = 1,5$
W/m².K

Sur mesure
POSSIBLE

Design
EXCLUSIF

Onyx Ton Sable

vitrage 4/12G/4ITR

$U = 1,5$
W/m².K

Sur mesure
POSSIBLE

Design
EXCLUSIF



Corail Blanche

vitrage 6/14G/4ITR

$U = 1,7$
W/m².K

Sur mesure
POSSIBLE

Design
EXCLUSIF



Vitrage décor
sur modèle CORAIL :
Vitrage clair
partiellement sablé
avec motif laqué

Confort +

PVC



Cristal

CRISTAL Blanche
avec option
poignée rustique
laiton poli,
vitrage 33.2/10/4
Polar blanc
et intégrés laiton
8 carreaux

Cristal Blanche

option : vitrage 33.2/10/4
avec intégrés laiton 8 carreaux

Nouveauté !

$U = 1,7$
W/m².K

Sur mesure
POSSIBLE

Design
EXCLUSIF



Zoom sur la cimaise
ronde du modèle CRISTAL



Zoom sur la
plinthe moulurée

Obéron Blanche

option : bouton rond
laiton poli

$U = 1,5$
W/m².K

Sur mesure
POSSIBLE



Colombia Blanche

options : bouton rond laiton poli,
vitrage 44.2/8G/4ITR Polar blanc
et petits PVC collés 4 carreaux

$U = 1,8$
W/m².K

Élara Ton Sable

vitrage 4/16G/4ITR
grille de ferronnerie disponible
en plusieurs coloris (ici noir décor)

Grille
Blanche



Grille
Ton sable



Grille
Grise



Vue intérieure avec
châssis ouvrant

$U = 1,6$
W/m².K

Sur mesure
POSSIBLE



Châssis
OUVRANT

Confort +

Naiade Blanche

options :
poignée rustique laiton poli,
bouton rond laiton,
vitrage 44.2/12/4
Polar blanc et intégrés
laiton 8 carreaux



$U = 1,7$
W/m².K

Sur mesure
POSSIBLE



Zoom sur vitrage
Polar blanc et intégrés
laiton 8 carreaux

Tiercée ton sable
avec option
poignée rustique
laiton poli,
bouton rond
laiton, vitrage
44.2/12/4
Polar blanc et
intégrés laiton
8 carreaux

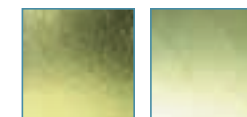

RETROUVEZ UN LARGE CHOIX
DE VITRAGES EN PAGE 114-115

Naiade



Naiade

Ton chêne

options :
poignée rustique laiton poli,
vitrage 44.2/12/4 Polar
blanc et intégrés
laiton 8 carreaux

$U = 1,7$
W/m².K

Sur mesure
POSSIBLE

Cordélia

Blanche

options : poignée rustique laiton poli
et bouton rond laiton

$U = 1,5$
W/m².K

Sur mesure
POSSIBLE



Panneau mouluré
sur modèle CORDÉLIA



Ophélia

Ton Sable

options : bouton rond laiton

$U = 1,5$
W/m².K

Sur mesure
POSSIBLE



option 2 vantaux
(poignée rustique et bâton
de maréchal laiton poli
en option)

Confort +

PVC

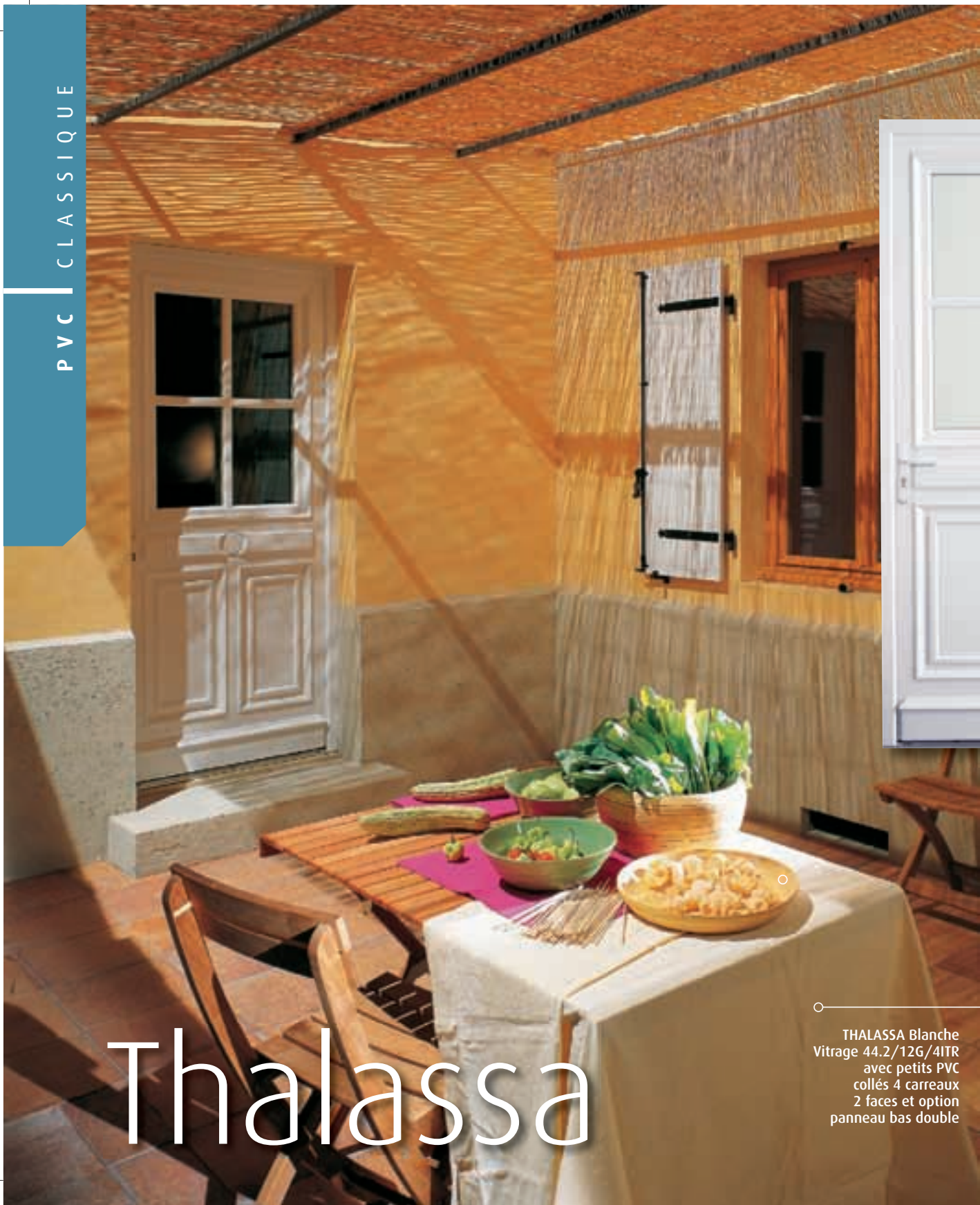

Thalassa

THALASSA Blanche
 Vitrage 44.2/12G/4ITR
 avec petits PVC
 collés 4 carreaux
 2 faces et option
 panneau bas double

Thalassa Blanche

vitrage 44.2/12G/4ITR
 options : bouton rond laiton
 et panneau bas double



Sur mesure
 POSSIBLE

$U = 1,7$
 W/m².K



RETROUVEZ UN LARGE CHOIX
 D'ACCESSOIRES DÉCORATIFS
 EN PAGE 45



Thalassa

Ton chêne

vitrage 44.2/12G/4ITR
option : poignée rustique
laiton poli

$U = 1,7$
W/m².K

Sur mesure
POSSIBLE

Plaxage haute qualité
et poignée laiton
contemporaine « Anjou »



Petits PVC plaxés
collés sur vitrage
Polar blanc



Opale

Ton Sable

option : bouton rond laiton

$U = 1,5$
W/m².K

Sur mesure
POSSIBLE

Topaze

Blanche

options : bouton rond laiton
et vitrage 33.2/10/4
Polar blanc avec intégrés
laiton 8 carreaux



$U = 1,8$
W/m².K

Sur mesure
POSSIBLE



Vue intérieure



Vitrage Polar blanc
et intégrés laiton

Confort +

PVC

Calypso



Ton chêne avec option
vitrage 4/12G/4ITR
Polar blanc et poignée
contemporaine
« Anjou » Laiton



Calypso Ton chêne

vitrage 4/12G/4ITR Polar Blanc
option : poignée rustique laiton

Sur mesure
POSSIBLE

$U = 1,7$
W/m².K

Ambre Ton Sable

options : bouton rond
laiton poli,
vitrage 44.2/8/4
Polar blanc avec petits
PVC collés (4 carreaux)

Sur mesure
POSSIBLE

$U = 1,8$
W/m².K





Aventurine Blanche

option : vitrage 44.2/8/4 Polar blanc

Sur mesure
POSSIBLE

$U = 1,8$
W/m².K



Zoom sur la demi-lune AVENTURINE avec vitrage Polar blanc

Cobalt Blanche

option : bouton rond laiton poli

Sur mesure
POSSIBLE

$U = 1,5$
W/m².K



Quartz Blanche

option : bouton rond laiton poli

Sur mesure
POSSIBLE

$U = 1,5$
W/m².K



Vue intérieure



Jade Ton Sable

options : bouton rond laiton poli, vitrage 33.2/10/4 Polar blanc avec intégrés laiton (8 carreaux)

$U = 1,8$
W/m².K

Sur mesure
POSSIBLE

Confort +

PVC

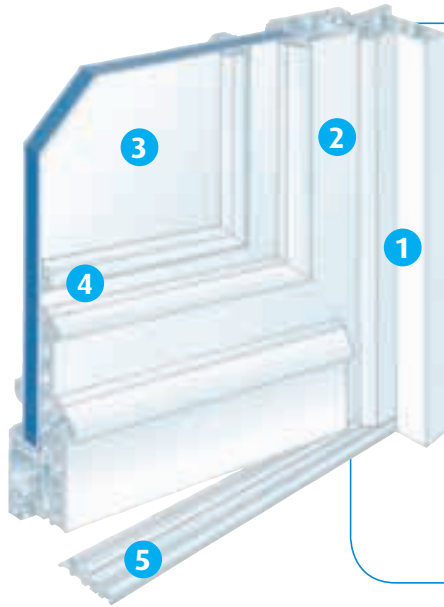

Les portes Confort Plus PVC sont proposées en 1 vantail, 2 vantaux, tiercé ou en composition.

- 1 Une gamme complète de dormants **pour le neuf et la rénovation.**
- 2 Ouvrant de 60 mm d'épaisseur intégrant des **renforts en acier** galvanisé de 20/10°. **Double renfort** sur le battant crémone assurant une planéité optimale.
- 3 Panneau haute isolation de 24 mm avec mousse isolante Styrofoam.
- 4 Un joint coextrudé blanc est présent sur les moulures grand cadre et les parclozes intérieurs sont coupées d'onglet.
- 5 Seuil aluminium anodisé naturel à hauteur réduite (20 mm).

De base les portes Confort Plus PVC sont équipées d'une crémone automatique 5 points.

Les portes Confort Plus PVC sont livrées sous emballage individuel pour garantir une parfaite protection. Les profilés sont protégés par des films plastique.

Les portes PVC ton chêne



Les portes d'entrée PVC plaxées ton chêne sont réalisées à partir de profilés PVC **teintés dans la masse** (couleur marron Ral 8003). Un film plaxé chêne doré est appliqué par collage à chaud sur chacune des 2 faces des profilés. Proposés uniquement en version un vantail, ces modèles peuvent être jumelés avec des châssis fixes latéraux ou des impostes.

Ces portes sont équipées d'un ouvrant large de 60 mm d'épaisseur systématiquement renforcé avec des profils en acier galvanisé.

Pour une parfaite planéité du vantail, le battant crémone est équipé de deux renforts et le battant fiche d'un renfort en acier galvanisé. Les traverses sont également équipées de renforts.



Des performances exemplaires

Coefficient **U** exprimé en **W/(m².K)**

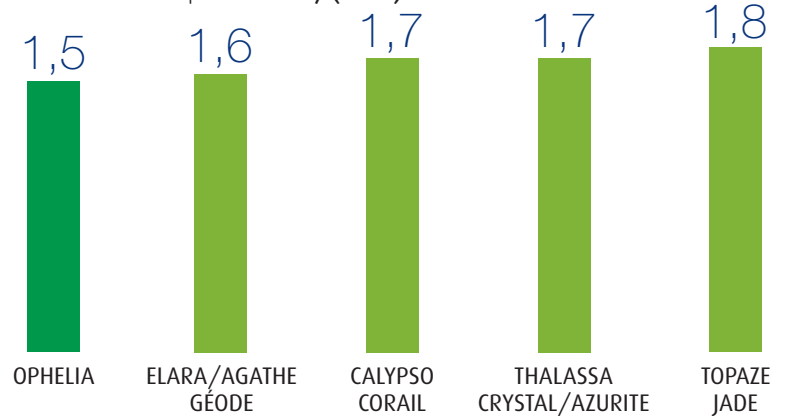

ELARA avec vitrage 4/16/4 ITR et gaz Argon

AGATHE / CALYPSO avec vitrage 4/12/4 ITR et gaz argon

CORAIL avec vitrage décor 4/16/4 ITR et gaz argon

THALASSA /AZURITE avec vitrage 44.2/12/4 ITR et gaz argon

CRISTAL / TOPAZE / JADE avec vitrage 44.2/8/4 ITR et gaz argon

DÉFINITION DU COEFFICIENT DE TRANSMISSION THERMIQUE U :

Quand une paroi sépare deux ambiances de températures différentes, il se produit un échange thermique du milieu le plus chaud vers le milieu le plus froid. **Le coefficient U** caractérise ce transfert. Le coefficient U est le flux de chaleur qui traverse 1 m² de paroi séparant deux ambiances dont la différence de température est égale à 1°C. U s'exprime en W/(m².K) ; **plus sa valeur est basse, plus l'isolation est importante.**

Configurations

Tous les modèles de la gamme Confort Plus PVC sont réalisables en deux vantaux ou avec une partie tiercée.



Sur mesure

COLOMBIA
4 carreaux,
bouton rond laiton poli,
1 vantail



Sur mesure

COLOMBIA
4 carreaux,
bouton rond laiton poli,
panneau bas double, tiercée



Sur mesure

OPHÉLIA
bouton rond laiton poli,
1 vantail



Sur mesure

OPHÉLIA
bâton de maréchal laiton poli,
2 vantaux

Fiches réglables



De base, les portes Confort Plus PVC sont équipées de 4 fiches réglables sans dégondage. Le réglage s'effectue à l'aide d'une clé six pans et permet d'ajuster la hauteur de l'ouvrant ou d'effectuer un réglage en largeur pour corriger le jeu latéral de fonctionnement. Les fiches sont équipées de cache-fiches en aluminium ton blanc, sable ou marron.



Coloris

Tous nos modèles Confort Plus PVC sont disponibles en blanc et en ton sable (proche d'un RAL 1013). De plus certains modèles sont disponibles en ton chêne. Liste des modèles ton chêne : CALYPSO, ELARA, NAIADÉ, THALASSA, AGATHE.



Blanc



Ton sable
(proche RAL 1013)

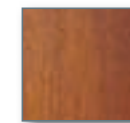

Ton chêne

Crémone automatique

Sur les portes Confort Plus PVC, vous trouverez de base une crémone automatique 5 points (4 galets et un pêne dormant).

Confort +



Delos

vitrage 4/16G/4ITR
transparent de base

$U = 1,7$
W/m².K

Sur mesure
POSSIBLE

Nouveauté !



Hublot DELOS
avec sa moulure en
aluminium thermolaqué,
finition fer brossé

Delos

vitrage 4/16G/4ITR
transparent de base

Rhodes

Mykonos



Sur mesure
POSSIBLE

$U = 1,5$
W/m².K



Partie centrale
harmonieuse

$U = 1,5$
W/m².K

Sur mesure
POSSIBLE



Ikaria

vitrage 4/12G/4ITR dépoli I 200

$U = 1,7$
W/m².K

Sur mesure
POSSIBLE



Demi-lune IKARIA avec
vitrage 4/12G/4ITR
dépoli I 200



Confort *i*

PVOC

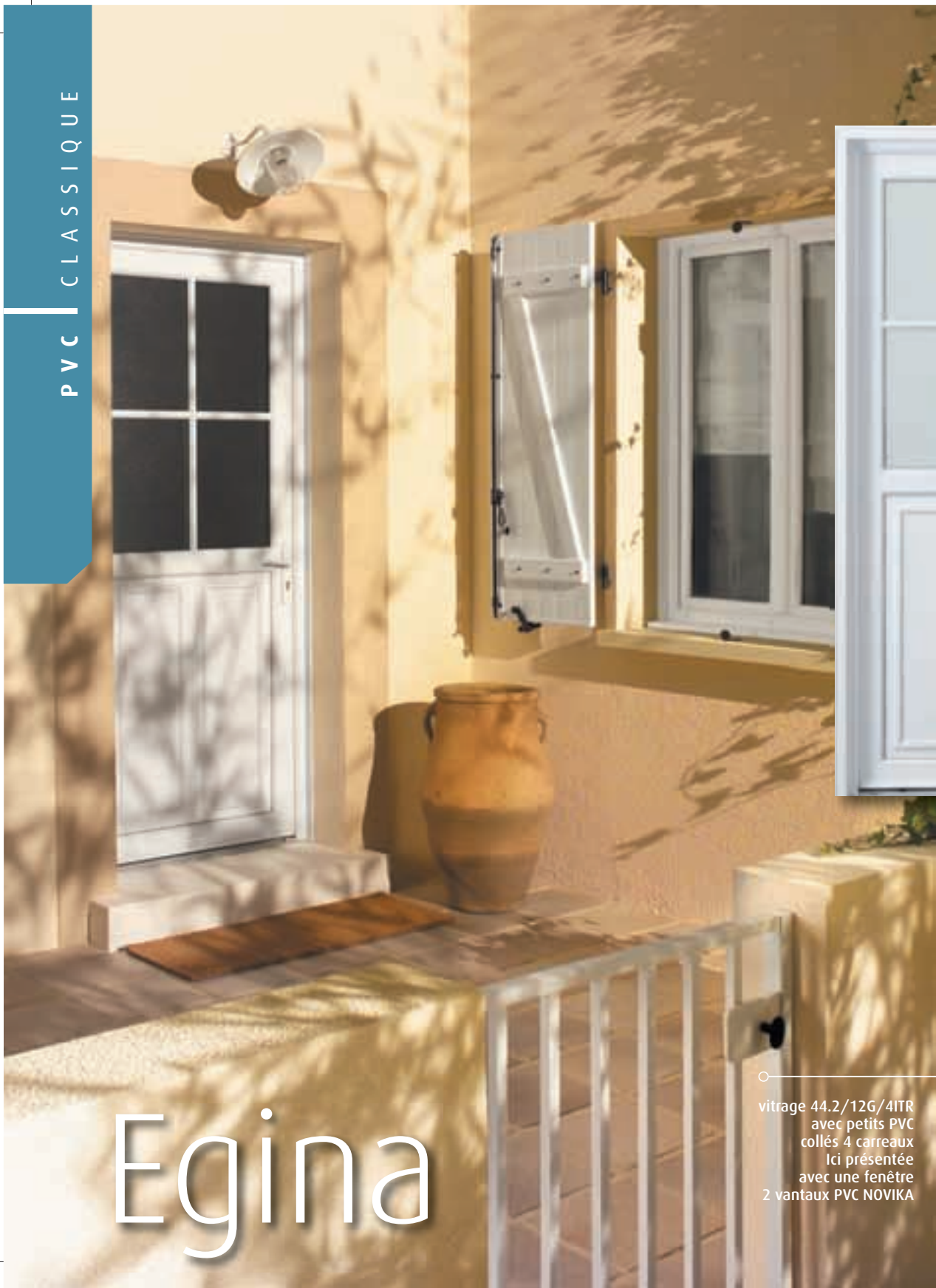

Egina

vitrage 44.2/12G/4ITR
avec petits PVC
collés 4 carreaux
Ici présentée
avec une fenêtre
2 vantaux PVC NOVIKA

Egina

vitrage 44.2/12G/4ITR
avec petits PVC collés
4 carreaux de base



$U = 1,7$
W/m².K

Sur mesure
POSSIBLE



Zoom sur les petits
PVC collés EGINA

Kéa

options : vitrage 33.2/10/4 Polar blanc avec intégrés laiton 8 carreaux



Zoom sur la traverse intermédiaire

Nouveauté !

Sur mesure POSSIBLE

$U = 1,6$ W/m².K

Paros

options : vitrage 33.2/10/4 Polar blanc avec intégrés laiton 8 carreaux



Lipsi

avec vitrage 44.2/12G/4ITR transparent de base



$U = 1,7$ W/m².K

Sur mesure POSSIBLE

Zoom sur les moulures du modèle LIPSI



Zoom sur les moulures et le meneau central du modèle PAROS

Nouveauté !

Sur mesure POSSIBLE

$U = 1,7$ W/m².K

Confort *i*

PVC

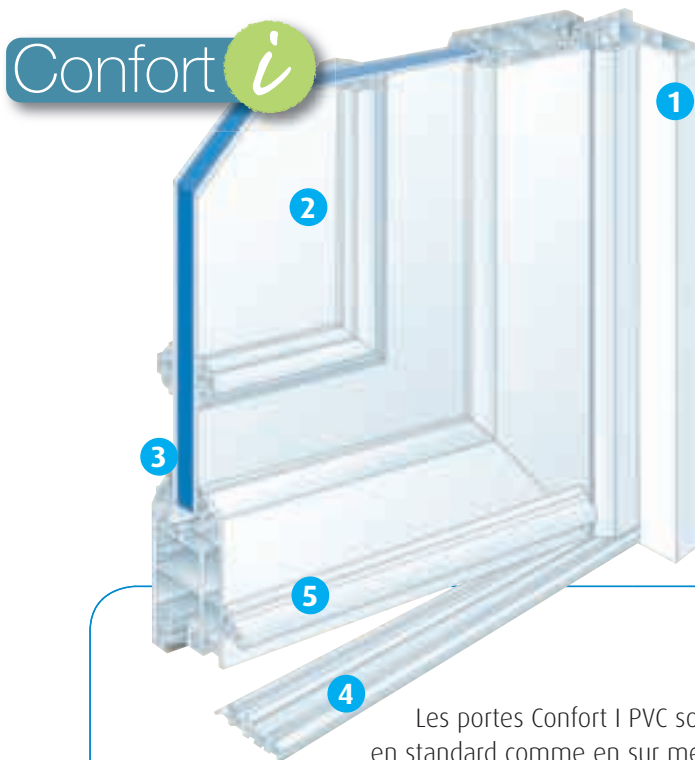

Les portes Confort I PVC sont disponibles en standard comme en sur mesure.

- 1 Une gamme complète de dormants **pour le neuf et la rénovation**.
- 2 **Ouvrant de 60 mm d'épaisseur** avec panneau haute isolation de 24 mm.
- 3 Parclofes moulurées avec joint coextrudé.
- 4 Seuil aluminium à hauteur réduite (20 mm).
- 5 Jet d'eau mouluré avec bouchon.

De base, les portes Confort I PVC sont équipées de 5 fiches classiques et d'une crémone à relevage 4 points avec verrouillage central. Les portes Confort I sont livrées sous emballage individuel pour garantir une parfaite protection. Les profilés sont protégés par un films plastique.

Crémone automatique et fiches réglables sans dégivrage disponibles en option (descriptif page 39).

Des performances exemplaires

Coefficient **U** exprimé en **W/(m².K)**

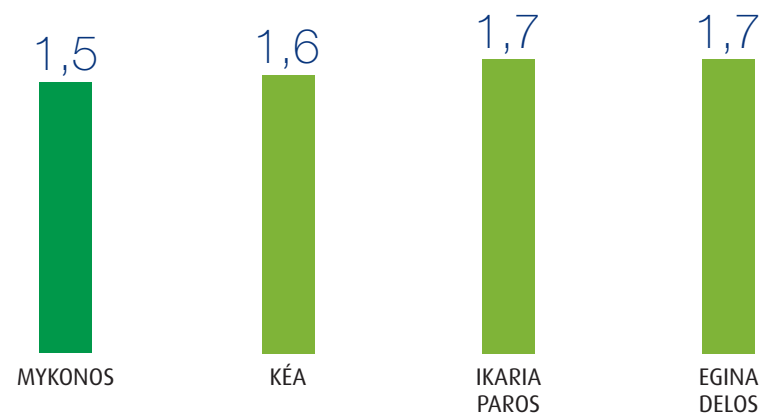

DELOS avec vitrage 4/16/4 ITR et gaz argon
 IKARIA avec vitrage 4/12/4 ITR et gaz argon
 EGINA avec vitrage 44.2/12/4 ITR et gaz argon
 KEA / PAROS avec vitrage 44.2/8/4 ITR et gaz argon

DÉFINITION DU COEFFICIENT DE TRANSMISSION THERMIQUE U :

Quand une paroi sépare deux ambiances de températures différentes, il se produit un échange thermique du milieu le plus chaud vers le milieu le plus froid.

Le coefficient **U** caractérise ce transfert.

Le coefficient **U** est le flux de chaleur qui traverse 1 m² de paroi séparant deux ambiances dont la différence de température est égale à 1°C. **U** s'exprime en W/(m².K) ; plus sa valeur est basse, plus l'isolation est importante.

Coloris



Blanc

Tous nos modèles Confort i PVC sont disponibles en ton blanc.

Poignée de base



De base les portes d'entrée Confort i et Confort Plus sont équipées d'une poignée aluminium laquée blanche.

Confort +

Gamme laiton poli

Traité contre la corrosion et l'oxydation.

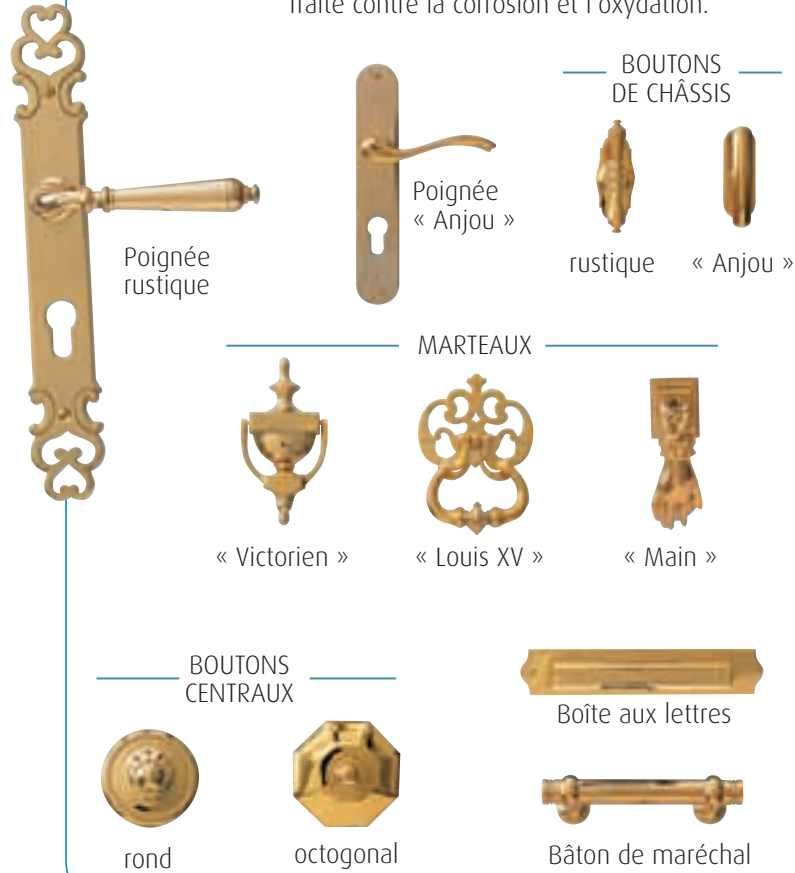

Gamme fer patiné

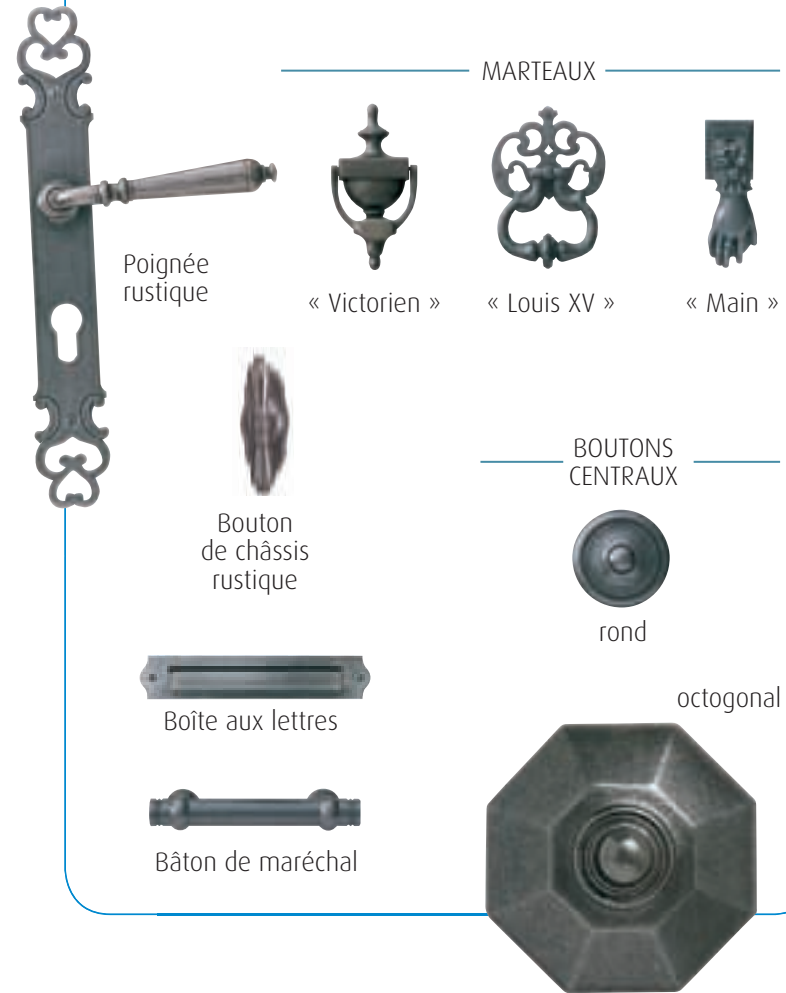

Les pictos

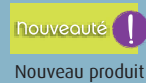

COEFFICIENTS THERMIQUES :

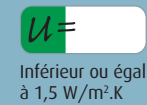
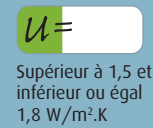
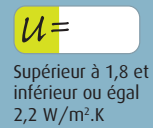
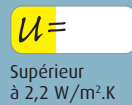

Confort +

Gamme laiton poli

Traité contre la corrosion et l'oxydation.

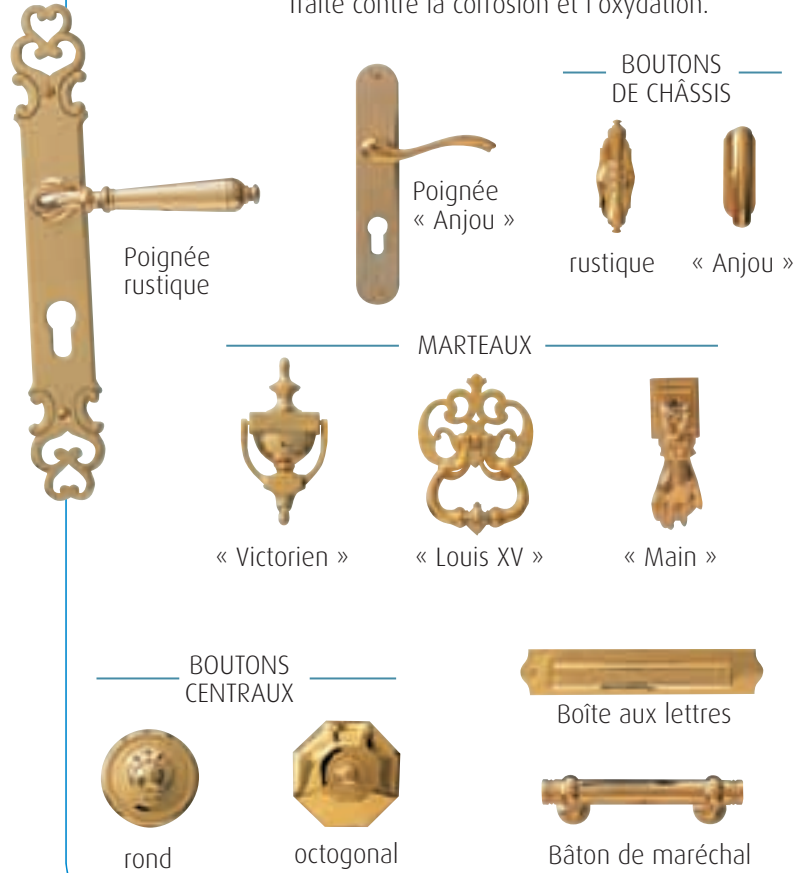

Gamme fer patiné

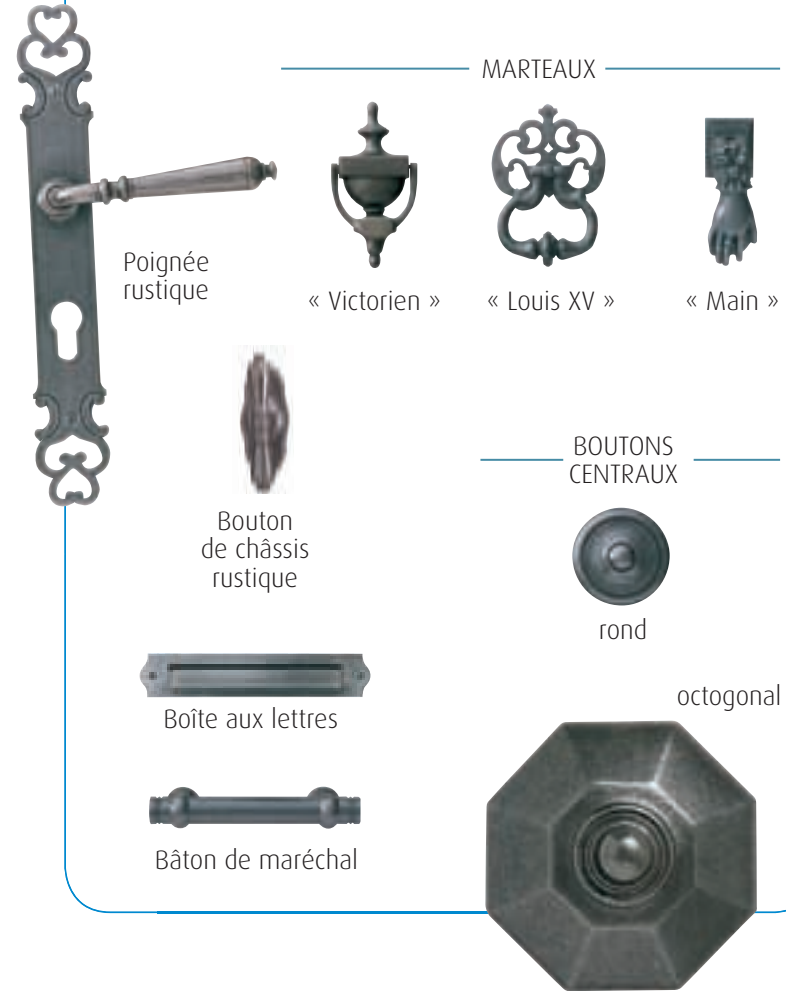

Les pictos

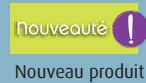

COEFFICIENTS THERMIQUES :

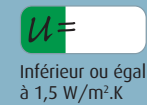
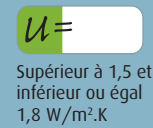
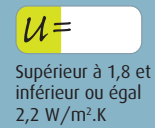
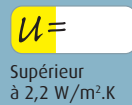



Le bois

L'élégance

au naturel

LA GAMME Confort **+**

Classique —————○ 48 à 85

Technique & Options —————○ 86 à 89

LA GAMME Confort **k**

Expression —————○ 90 à 93

Élégance —————○ 94 à 97

Classique —————○ 98 à 101

LA GAMME Confort **i**

Classique —————○ 102 à 103

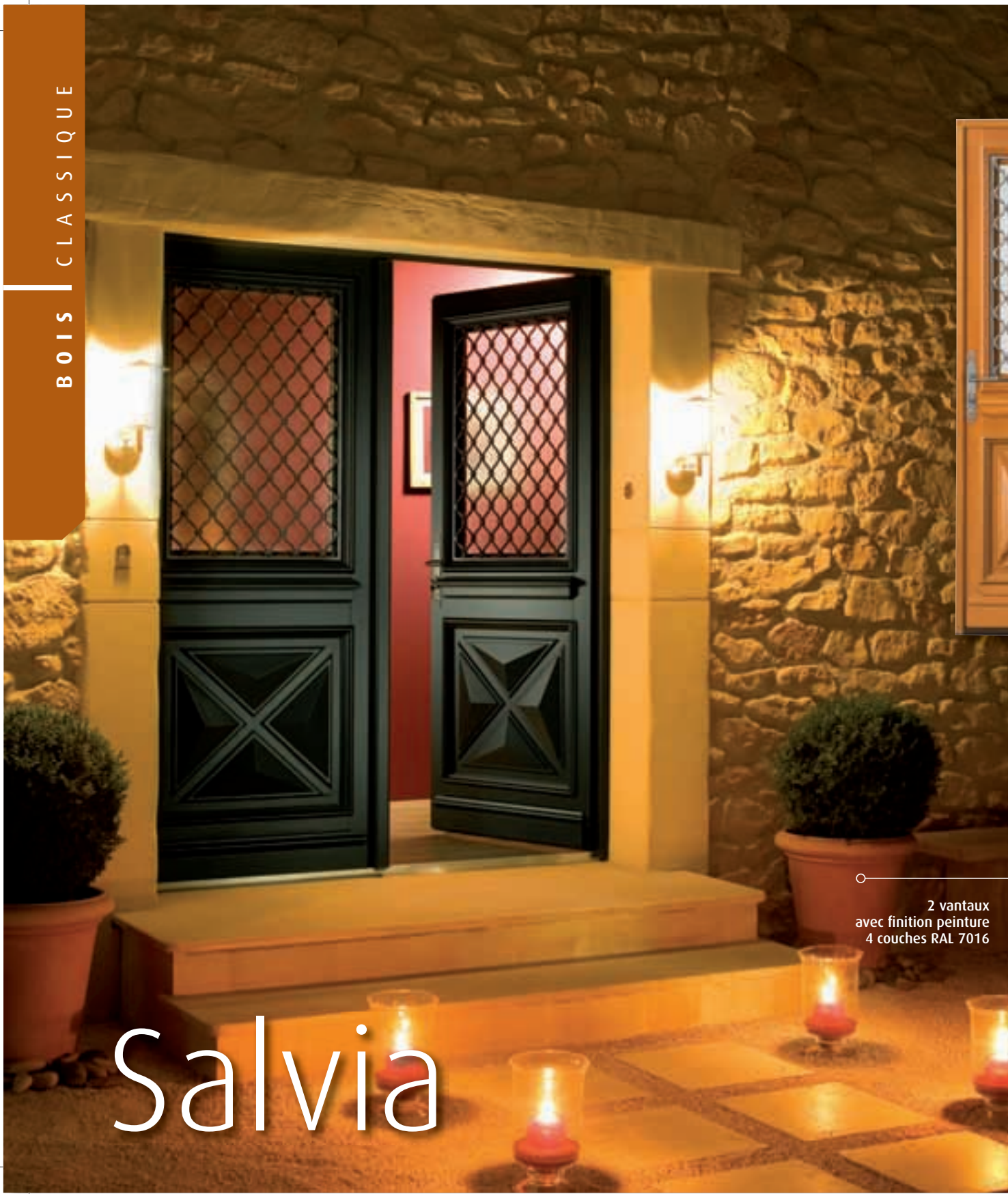

avec option boîte
aux lettres fer patiné
vitrage 4/12G/4ITR
Polar Blanc

Bicoloration
EXTERIEUR/INTERIEUR

$U = 2,2$
W/m².K

Design
EXCLUSIF

Châssis
OUVRANT

Salvia 2 vantaux
avec finition peinture
4 couches RAL 7016



2 vantaux
avec finition peinture
4 couches RAL 7016



Détail sur grille
de ferronnerie

Salvia

Stylées et sculpturales !



Salvia finition peinture 4 couches
RAL 9016 avec option boîte aux
lettres fer patiné



Alisma

avec option boîte
aux lettres fer patiné

Panneau de soubassement
en pointe de diamant



Cimaise et panneau ouvragé
avec décor triangle

$U = 2$
W/m².K

Bicoloration
EXTÉRIEUR/INTÉRIEUR

Design
EXCLUSIF

Confort +

BOIS



Ollia

Ollia GV1
avec option
bouton rond
fer patiné



Ollia GV1

vitrage 4/12G/4ITR Polar Blanc
avec grille GV1 et option
bouton rond fer patiné



Châssis
OUVRANT



Sur mesure
POSSIBLE



Bicoloration
EXTÉRIEUR/INTÉRIEUR

$U = 2,2$
W/m².K

Ollia VP8

vitrage 44.2/8G/4ITR
Delta Maté avec
décor plomb
côté extérieur
et option bouton
rond fer patiné



Moulure grand cadre
sur panneau bas



Bicoloration
EXTÉRIEUR/INTÉRIEUR



Sur mesure
POSSIBLE

$U = 2,2$
W/m².K





Ollia DV2

vitrage 4/12G/4ITR
Polar Blanc
avec grille DV2
et option bouton
rond fer patiné



$U = 2,2$
W/m².K



Ollia PL

vitrage 33.2/10G/4ITR
Polar Blanc
avec intégrés laiton
et options poignée et
bouton rond laiton



$U = 2,2$
W/m².K



Ollia E

vitrage 4/12G/4ITR Polar Blanc avec
grille E et option bouton rond fer patiné



$U = 2,2$
W/m².K



Ollia GV4

vitrage 4/12G/4ITR Polar Blanc
avec grille GV4 et option bouton
rond fer patiné



$U = 2,2$
W/m².K



Confort +

B
O
S



avec option boîte
aux lettres fer patiné
vitrage 4/12G/4ITR
Polar Blanc

$U = 2,2$
W/m².K

Sur mesure
POSSIBLE

Bicoloration
EXTÉRIEUR/INTÉRIEUR

Châssis
OUVRANT



Zoom sur
le châssis ouvrant

Adona

○
finition lasure
3 couches chêne
doré avec option
boîte aux lettres
fer patiné

Effets de matières



Détail sur la grille de ferronnerie



Des masses harmonieuses et du relief



Traverse intermédiaire et cimaise avec option boîte aux lettres fer patiné



Iluna

avec option boîte aux lettres fer patiné
vitrage 4/12G/4ITRPolar Blanc

$U = 2,2$
W/m².K

Sur mesure
POSSIBLE

Bicoloration
EXTÉRIEUR/INTÉRIEUR

Châssis
OUVRANT

Confort +

BOIS



avec grille P
et option finition
lasure 3 couches
chêne doré
et bouton rond
fer patiné

Vénécia



Vénécia P

avec grille P et option bouton
rond fer patiné
vitrage 4/12G/4ITR
Polar blanc

$U = 2,2$
W/m².K

Sur mesure
POSSIBLE

Bicoloration
EXTÉRIEUR/INTÉRIEUR

Châssis
OUVRANT



Détail de la grille de ferronnerie
traitement par cataphorèse et
finition époxy

Vénécia E Vénécia N

avec grille E et option bouton rond fer patiné
vitrage 4/12G/4ITR
Polar blanc

avec grille N et option bouton rond fer patiné
vitrage 4/12G/4ITR Polar blanc



Vue intérieure



$U = 2,2$
W/m².K

Sur mesure
POSSIBLE

Bicoloration
EXTÉRIEUR/INTÉRIEUR

Châssis
OUVRANT

$U = 2,2$
W/m².K

Sur mesure
POSSIBLE

Bicoloration
EXTÉRIEUR/INTÉRIEUR

Châssis
OUVRANT



Vénécia VP4

vitrage 44.2/8G/4ITR Delta Maté
avec décor plomb côté extérieur
et option bouton rond fer patiné



Détail du vitrage
Delta mate avec
décor plomb collé
sur ce dernier



$U = 2,2$
W/m².K

Sur mesure
POSSIBLE

Bicoloration
EXTÉRIEUR/INTÉRIEUR

Confort +

BOIS

Collina

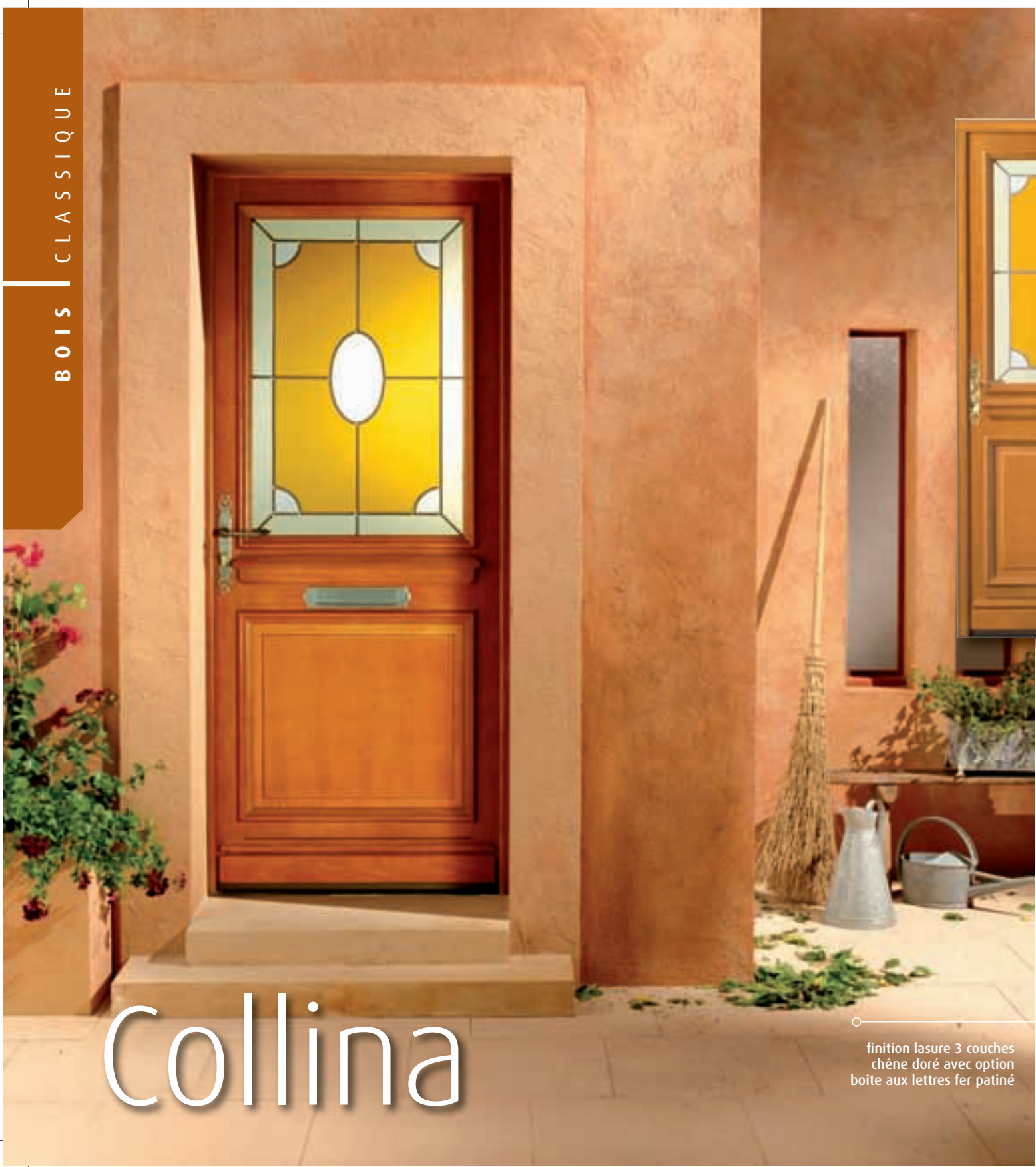

Collina



$U = 2,2$
W/m².K

Sur mesure
POSSIBLE

Bicoloration
EXTÉRIEUR/INTÉRIEUR

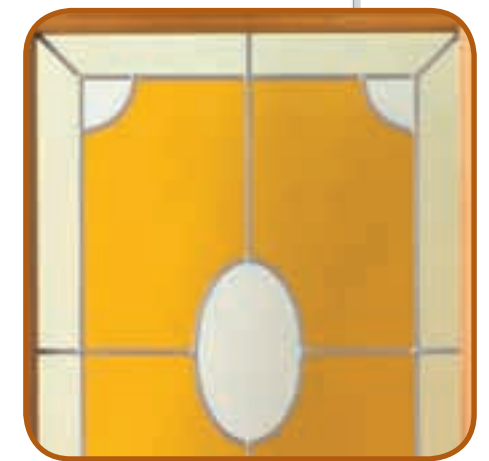

Détail du vitrage
44.2/6/2/6/4 ITR façon
vitrail avec intégré plomb

finition lasure 3 couches
chêne doré avec option
boîte aux lettres fer patiné

Gentiana A

vitrage 4/12G/4ITR Delta Clair



$U = 2,1$
W/m².K

Sur mesure
POSSIBLE

Bicoloration
EXTÉRIEUR/INTÉRIEUR

Châssis
OUVRANT

Vue intérieure



Détail grille
de ferronnerie
Monia 1
 finition noir
décor

Monia 1

vitrage 4/12G/4ITR Delta Clair

Vue intérieure



$U = 2,1$
W/m².K

Sur mesure
POSSIBLE

Bicoloration
EXTÉRIEUR/INTÉRIEUR

Châssis
OUVRANT



Cadre mouluré
extérieur recevant les
grilles de ferronnerie
Gentiana A

Confort +

BOIS

Gentiana A

vitrage 4/12G/4ITR Delta Clair



$U = 2,1$
W/m².K

Sur mesure
POSSIBLE

Bicoloration
EXTÉRIEUR/INTÉRIEUR

Châssis
OUVRANT

Vue intérieure



Détail grille
de ferronnerie
Monia 1
 finition noir
dégor

Monia 1

vitrage 4/12G/4ITR Delta Clair

Vue intérieure



$U = 2,1$
W/m².K

Sur mesure
POSSIBLE

Bicoloration
EXTÉRIEUR/INTÉRIEUR

Châssis
OUVRANT



Cadre mouluré
extérieur recevant les
grilles de ferronnerie
Gentiana A

Confort +

BOIS



Estella

Estella 9 carreaux
 finition lasure
 3 couches
 chêne doré



Estella 9

Grand vitrage
 finition lasure
 3 couches
 chêne doré
 vitrage
 44.2/8G/4ITR
 transparent

$U = 2,2$
W/m².K

Sur mesure
POSSIBLE

Bicoloration
EXTÉRIEUR/INTÉRIEUR



Estella



Estella 4



Estella 6



Vue intérieure

L'esprit nature

Sérina

finition peinture 4 couches RAL 7016
 avec option poignée laiton
 vitrage 44.2/8G/4ITR transparent

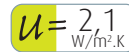

Ouverture totale
 du vantail haut
 indépendamment
 du vantail bas



Sérina 4



Sérina grand vitrage



Sérina 6



Sérina 9



Vue intérieure

Confort +



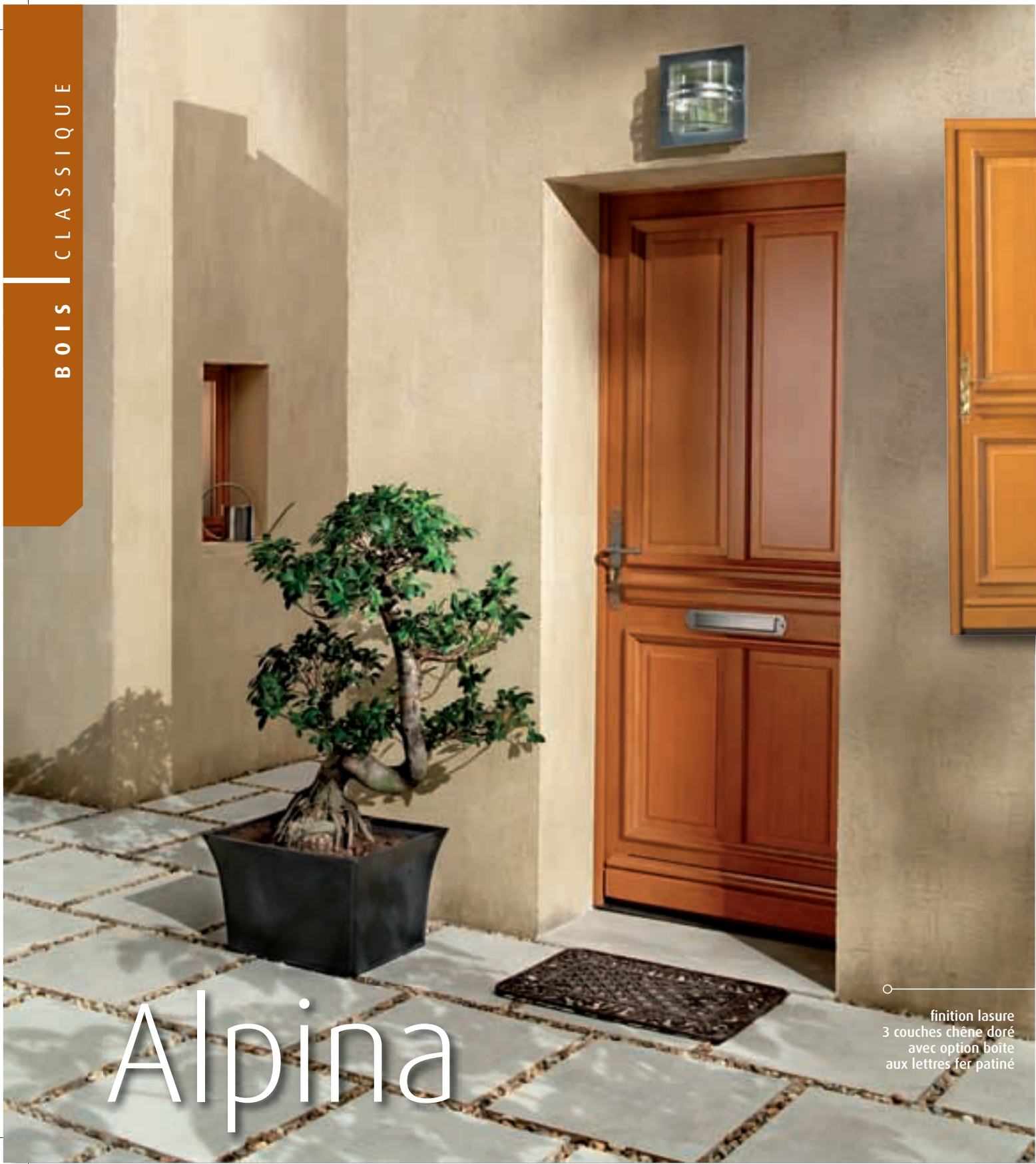

Alpina

avec option poignée laiton

$U = 2$
W/m².K

Sur mesure
POSSIBLE

Bicoloration
EXTERIEUR/INTERIEUR



finition lasure
3 couches chêne doré
avec option boîte
aux lettres fer patiné

Panneau de soubassement
double avec plinthe
généreusement ouvragée

Alpina



Perspective illustrant l'esthétique raffinée des portes et la générosité des formes

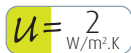

Chamillia

finition peinture 4 couches RAL 5024 avec option bouton rond fer patiné

Laura

finition peinture 4 couches RAL 6019 avec option bouton rond fer patiné



Vue intérieure



Cimaise double avec bouton rond fer patiné

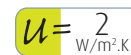

Confort +

B
O
S



Barlia

○ ——— finition peinture
4 couches Ral 6021

Barlia

avec option poignée laiton



$U = 2$
W/m².K

Sur mesure
POSSIBLE

Bicoloration
EXTÉRIEUR/INTÉRIEUR



Moulure grand cadre
soulignant le panneau haut ○

Nepheta

avec option poignée laiton

$U = 2$
W/m².K

Sur mesure
POSSIBLE

Bicoloration
EXTÉRIEUR/INTÉRIEUR



Panneau de soubassement avec moulure grand cadre

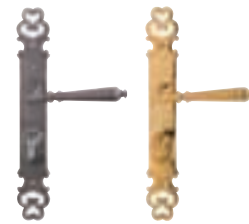

RETROUVEZ UN LARGE CHOIX
D'ACCESSOIRES DÉCORATIFS
EN PAGE 89



Panneau de soubassement ouvragé

Bifolia

avec option poignée laiton

Bicoloration
EXTÉRIEUR/INTÉRIEUR

Sur mesure
POSSIBLE

$U = 2$
W/m².K



Confort +

BOIS



Astéria

avec option poignée laiton



$U = 2,1$
W/m².K

Sur mesure
POSSIBLE

Bicoloration
EXTÉRIEUR / INTÉRIEUR



Moulure grand cadre
soulignant le panneau
de soubassement
ouvragé

finition lasure
3 couches chêne doré

Astéria



Hublot avec vitrage plomb façon vitrail

Lavana

avec option poignée laiton
vitrage 4/6/2/6/4ITR



$U = 2,1$
W/m².K

Sur mesure
POSSIBLE

Bicoloration
EXTÉRIEUR/INTÉRIEUR



Panneau de soubassement avec moulure grand cadre

Aria

avec option poignée laiton



Bicoloration
EXTÉRIEUR/INTÉRIEUR

Sur mesure
POSSIBLE

$U = 2,1$
W/m².K



RETROUVEZ UN LARGE CHOIX DE FINITIONS EN PAGE 88

Confort +

BOIS



Capsella

○ finition lasure
3 couches chêne doré
avec option
poignée laiton

Capsella

avec option poignée laiton
vitrage 4/6/2/6/4ITR



$U = 2,1$
W/m².K

Sur mesure
POSSIBLE

Bicoloration
EXTÉRIEUR/INTÉRIEUR



○ Hublot avec vitrage
plomb façon vitrail



Hublot avec vitrage plomb



Bicoloration
EXTÉRIEUR/INTÉRIEUR

Sur mesure
POSSIBLE

$U = 2,1$
W/m².K

Tamara

vp1

vitrage 4/12G/4ITR
Antique Bullé
avec décor plomb
côté extérieur
finition peinture
4 couches RAL 5010



RETROUVEZ UN LARGE
CHOIX DE VITRAGES
EN PAGES 114 ET 115



Tamara

vitrage 4/12G/4ITR
Satinovo
finition peinture
4 couches RAL 5010

Vue intérieure



$U = 2,1$
W/m².K

Sur mesure
POSSIBLE

Bicoloration
EXTÉRIEUR/INTÉRIEUR

Confort +

B
O
S



Tavonia

vitrage 4/12G/4ITR Polar Blanc
 finition 4 couches RAL 7006
 avec option poignée laiton



$U = 2,1$
W/m².K

Sur mesure
POSSIBLE

Bicoloration
EXTÉRIEUR/INTÉRIEUR

Vue intérieure



Cadre demi-lune avec
petits bois rayonnants

finition peinture
4 couches
RAL 7006
avec option
poignée laiton

Tavonia

Lunaria

vitrage 4/12G/4ITR Polar Blanc
avec option bâton
de maréchal fer patiné

Hublot avec
grille décor



Détail partie centrale
avec option bâton
de maréchal fer patiné



Bicoloration
EXTÉRIEUR/INTÉRIEUR

Sur mesure
POSSIBLE

$U = 2$
W/m².K



Détail du relief
des panneaux et
de la plate-bande

Tavonia VP9

vitrage 4/12G/4ITR antique Bullé
avec décor plomb côté extérieur
 finition 4 couches RAL 7006
et option poignée laiton
contemporaine Anjou

Bicoloration
EXTÉRIEUR/INTÉRIEUR

Sur mesure
POSSIBLE

$U = 2,1$
W/m².K



Confort +

Castérina

finition chêne rustique



$U = 2$
W/m².K

Esthétique traditionnelle
avec une mouluration
généreuse et intégration
de clous fer patiné

Vue intérieure



Empilage de lames pour
un soubassement massif



finition lasure
3 couches chêne
rustique avec option
marteau Louis XV

Castérina



Palma

finition chêne rustique

Vue intérieure



$$U = 2 \frac{W}{m^2 \cdot K}$$

Sur mesure
POSSIBLE

Bicoloration
EXTÉRIEUR/INTÉRIEUR

Mariana

finition chêne rustique

Vue intérieure



$$U = 2 \frac{W}{m^2 \cdot K}$$

Sur mesure
POSSIBLE

Bicoloration
EXTÉRIEUR/INTÉRIEUR



Malta

finition chêne rustique

Vue intérieure



$$U = 2 \frac{W}{m^2 \cdot K}$$

Bicoloration
EXTÉRIEUR/INTÉRIEUR

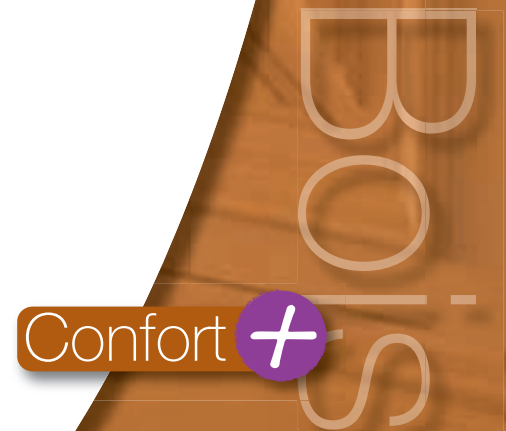



Brunella



$U = 2$
W/m².K

Sur mesure
POSSIBLE

Bicoloration
EXTÉRIEUR/INTÉRIEUR

modèle tiercé avec
en option une finition
3 couches chêne doré



Détail de la moulure
grand cadre en arc
surbaissée et de la
traverse intermédiaire

La tradition, tout simplement



Générosité des formes,
esthétique traditionnelle

Détail pointe
de diamant
massive



Vue intérieure
avec option poignée laiton

$u = 2$
W/m².K

Bicoloration
EXTÉRIEUR/INTÉRIEUR

Bella

finition peinture 4 couches RAL 7035
avec option poignée laiton

Confort +



Louana

Modèle tiercé avec en option finition antique et bouton rond fer patiné

Louana

finition peinture 4 couches
RAL 1013 avec option bouton
rond fer patiné

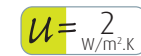

Forme généreuse, plinthe massive



Vue intérieure

Théma

avec option poignée laiton

 Bicoloration
EXTÉRIEUR/INTÉRIEUR
 Sur mesure
POSSIBLE
 $U = 2$
W/m².K



Vue intérieure





Traverse haute
en arc surbaissée

Auréo

finition peinture
 4 couches RAL 7033
 avec option poignée
 et bouton rond laiton



 $U = 2$
W/m².K
 Sur mesure
POSSIBLE
 Bicoloration
EXTÉRIEUR/INTÉRIEUR

Vue intérieure
avec option
poignée
laiton

Victoria

avec option poignée
et bâton de maréchal laiton

 $U = 2$
W/m².K
 Bicoloration
EXTÉRIEUR/INTÉRIEUR



Détail sur la masse
centrale et de la
cimaïse double
pointe de diamant

Vue intérieure



Confort +

BOIS

Odessa

avec grille AS4 et option
bouton rond fer patiné

Odessa AS4

avec grille AS4 et option
bouton rond fer patiné
vitrage 4/12G/4ITR
Polar blanc



Vue intérieure

$U = 2,2$
W/m².K



Châssis
OUVRANT



Bicoloration
EXTÉRIEUR/INTÉRIEUR



Sur mesure
POSSIBLE

Détail de la moulure
grand cadre en arc
surbaissée avec une
adaptation parfaite de
la grille de ferronnerie



Toundra

finition peinture 4 couches
RAL 3004 et vitrage polar blanc
33.2/10G/4ITR avec intégrés laiton.
En option poignée laiton



Vue intérieure



$U = 2,1$
W/m².K

Sur mesure
POSSIBLE

Bicoloration
EXTÉRIEUR/INTÉRIEUR

Angéla PL

finition peinture 4 couches
RAL 6034 et vitrage polar blanc
33.2/10G/4ITR avec intégrés laiton.
En option poignée et bouton rond laiton



Vue intérieure

Bicoloration
EXTÉRIEUR/INTÉRIEUR

Sur mesure
POSSIBLE

$U = 2,1$
W/m².K

Odessa FB

ODESSA avec intégrés fer brossé
et option bouton rond fer patiné
vitrage Polar blanc 33.2/10G/4ITR
avec intégrés fer brossé



$U = 2,2$
W/m².K

Sur mesure
POSSIBLE

Bicoloration
EXTÉRIEUR/INTÉRIEUR

Confort +

B
O
S



○
 finition peinture 4 couches
 RAL 9010 avec grille PC4,
 en option contre typage couleur
 de la grille de ferronnerie et bouton
 rond fer patiné

Deborah PC4



Deborah PC4

finition peinture 4 couches RAL 9010 avec grille PC4, en option contre typage couleur de la grille de ferronnerie et bouton rond fer patiné vitrage 4/12G/4ITR Delta Clair

$U = 2,2$
W/m².K

Sur mesure
POSSIBLE

Bicoloration
EXTÉRIEUR/INTÉRIEUR

Châssis
OUVRANT



Vue intérieure



Vue châssis
ouvrant

Deborah FB

finition peinture 4 couches RAL 9010 avec intégrés fer brossé et option bouton rond fer patiné vitrage Polar blanc 33.2/10G/4ITR avec intégrés fer brossé

$U = 2,2$
W/m².K

Sur mesure
POSSIBLE

Bicoloration
EXTÉRIEUR/INTÉRIEUR





Andréa PL

finition peinture 4 couches RAL 6005 et vitrage Polar blanc 33.2/10G/4ITR avec intégrés laiton, en option poignée et bouton rond laiton

$U = 2,2$
W/m².K

Sur mesure
POSSIBLE

Bicoloration
EXTÉRIEUR/INTÉRIEUR



Andréa PCE

finition peinture 4 couches RAL 6005 avec grille PCE, en option contre typage couleur de la grille de ferronnerie et bouton rond fer patiné vitrage 4/12G/4ITR Delta Maté

$U = 2,2$
W/m².K

Sur mesure
POSSIBLE

Bicoloration
EXTÉRIEUR/INTÉRIEUR

Châssis
OUVRANT



Vue intérieure



Vue châssis ouvrant



Présentation de l'option contre typage de la grille de ferronnerie en reprenant la couleur RAL définie pour la porte

Panneau haut avec moulure grand cadre plein cintre



$U = 2$
W/m².K

Sur mesure
POSSIBLE

Bicoloration
EXTÉRIEUR/INTÉRIEUR

Lussia

option poignée et bouton rond laiton



Vue intérieure

Confort +

Olga FB

finition peinture 4 couches
RAL 1019 et vitrage Polar
blanc 33.2/10G/4ITR
avec intégrés fer brossé
avec option bouton rond
fer patiné

$U = 2,2$
W/m².K

Sur mesure
POSSIBLE

Bicoloration
EXTÉRIEUR/INTÉRIEUR



RETROUVEZ UN LARGE
CHOIX DE VITRAGES
EN PAGES 114 ET 115

finition peinture
4 couches RAL 1019
vitrage 4/16G/4ITR
Polar blanc
avec option bouton
rond fer patiné



Olga

Aléxia OGE

avec grille OGE et option bouton rond fer patiné
vitrage 4/12G/4ITR Polar blanc



Vue intérieure

 **Bicoloration**
EXTÉRIEUR/INTÉRIEUR
  **Châssis**
OUVRANT

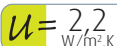

 **Sur mesure**
POSSIBLE
  **U = 2,2**
W/m².K

Olga OG4

finition peinture 4 couches
RAL 1019 avec grille OG4 et option
 bouton rond fer patiné
vitrage 4/12G/4ITR Polar blanc



Vue intérieure

 **Bicoloration**
EXTÉRIEUR/INTÉRIEUR
  **Châssis**
OUVRANT

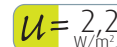
 **Sur mesure**
POSSIBLE
  **U = 2,2**
W/m².K

Roccela

finition peinture 4 couches
RAL 5024 avec option
 bouton rond fer patiné



Vue intérieure

 **U = 2**
W/m².K
  **Sur mesure**
POSSIBLE
  **Bicoloration**
EXTÉRIEUR/INTÉRIEUR

Confort 

B
O
S



Senza

vitrage avec intégrés
fer brossé 33.2/10G/4ITR
Polar blanc
et option finition peinture
4 couches RAL 6019

Senza FB

vitrage avec intégrés fer brossé
33.2/10G/4ITR Polar blanc
et option finition peinture
4 couches RAL 6019



$U = 2,2$
W/m².K



Détail de la moulure grand cadre
et de la cimaise ronde ouvragée



Vue intérieure



Labia

avec option poignée laiton



$U = 2$
W/m².K

Sur mesure
POSSIBLE

Bicoloration
EXTÉRIEUR/INTÉRIEUR

Vue intérieure

Aïda

finition chêne rustique



$U = 2$
W/m².K

Sur mesure
POSSIBLE

Bicoloration
EXTÉRIEUR/INTÉRIEUR

Vue intérieure

Bianca PL

avec intégrés laiton et option poignée laiton
vitrage 33.2/10G/4ITR Polar blanc



$U = 2,2$
W/m².K

Sur mesure
POSSIBLE

Bicoloration
EXTÉRIEUR/INTÉRIEUR



Vue intérieure



Moulure grand cadre
chapeau de gendarme

Confort +

BOIS

Karnéa

finition lasure
3 couches
chêne doré



Karnéa

vitrage 4/12G/4ITR Polar blanc



Vue intérieure

$U = 2,1$
W/m².K



Sylvia PC4

finition peinture 4 couches
RAL 7033 avec grille PC4 et
option bouton rond fer patiné
vitrage 4/12G/4ITR Polar blanc

$U = 2,2$
W/m².K



Châssis
OUVRANT

Cintrage soigné de
la moulure grand
cadre et de la grille
de ferronnerie

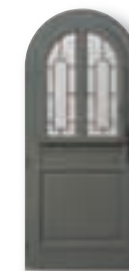

Vue intérieure





Sylvia PL

finition peinture 4 couches
RAL 7033 avec intégrés laiton
8 carreaux et option poignée
et bouton rond laiton
vitrage 33.2/10G/4ITR
Polar blanc



$$U = 2,2 \frac{W}{m^2.K}$$

Fiona AS4

finition peinture 4 couches RAL 3022 avec
grille AS4 et option bouton rond fer patiné
vitrage 4/12G/4ITR Polar blanc



Vue intérieure

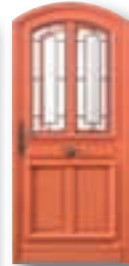

Vue châssis
ouvrant

$$U = 2,2 \frac{W}{m^2.K}$$



Epinia

finition lasure 3 couches
chêne rustique avec option
poignée et bouton rond laiton



$$U = 2 \frac{W}{m^2.K}$$



Nina

finition lasure 3 couches
chêne doré et option
bouton rond fer patiné



$$U = 2 \frac{W}{m^2.K}$$

Confort +

BOIS



- 1 Cadre dormant de 45 mm d'épaisseur avec un profil à recouvrement.
- 2 Cadre ouvrant de 46 mm d'épaisseur.
 - portes pleines : panneau super isolant de 35 mm d'épaisseur avec âme en mousse isolante ($U=1,5W/m^2.K$)
 - portes vitrées : vitrage isolant Cekal. Définition selon les modèles.
- 3 Joint d'étanchéité (isotherme et acoustique) périphérique. **Crémone automatique 5 points (4 galets + pêne dormant).**
- 4 Moulure grand cadre.
- 5 Plinthe travaillée
- 6 Seuil en Aluminium :
 - anodisé bronze pour les finition lasure,
 - anodisé naturel pour les peintures.

GRANDE FINESSE DE RÉGLAGE POUR VOUS GARANTIR UN CONFORT D'UTILISATION OPTIMUM ET UNE EXCELLENTE ISOLATION DANS LE TEMPS

SYSTÈME RÉGLAGE PLUS



1 Système de réglage exclusif permettant un réglage précis et simple de votre porte et facilitant son ouverture et sa fermeture pendant de nombreuses années.



- 2 Déplacer le capot bois vers le haut.
- 3 Dévisser vers la droite donne du creux à la porte.
- 3 Dévisser vers la gauche lui donne du rond.

RÉGLAGES FICHES 3 DIMENSIONS



En hauteur :
Pour supprimer les frottements du vantail sur le seuil en partie basse.



En largeur :
Pour corriger le jeu latéral de fonctionnement entre ouvrant et dormant.



En profondeur :
Pour corriger la position du vantail par rapport au dormant et permettre un fonctionnement parfait du joint d'étanchéité côté fiches.

Le choix du Tauari massif

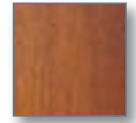

Originaire du Brésil, le tauari est un bois de haute densité au veinage harmonieux et au grain fin. Naturellement clair, il permet des finitions variées. Les plates-bandes sont réalisées à partir de panneaux tranchés pour un aspect encore plus cosu.



Plate-bande

Un assemblage particulier pour une tenue dans le temps

Les pièces composant la porte sont assemblés mécaniquement entre elles après avoir été traitées totalement et individuellement avec une **finition sans aucun solvant**.

Isolation de très haut niveau

Grâce à un vitrage 4/12argon/4 ITR et un panneau de 35 mm à âme super isolante.

Configurations

Tous les modèles de la gamme Confort Plus bois sont réalisables en deux vantaux ou avec une partie tiercée.



Sur mesure

Porte 1 vantail
Modèle Ollia DV2 avec bouton rond fer patiné en option



Sur mesure

Porte tiercée
Modèle Louana avec bouton rond fer patiné et finition antique en option



Sur mesure

Porte 2 vantaux
Modèle Chamillia avec bouton rond laiton poli et poignée contemporaine laiton poli en option

Les pictos



Châssis ouvrant

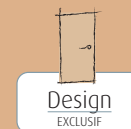

Design exclusif



Bicoloration possible



Modèle existant en sur mesure



Nouveau produit

COEFFICIENTS THERMIQUES :



Supérieur à 2,2 W/m².K

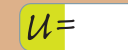

Supérieur à 1,8 et inférieur ou égal 2,2 W/m².K

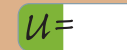

Supérieur à 1,5 et inférieur ou égal à 1,8 W/m².K



Inférieur ou égal à 1,5 W/m².K

Des performances exemplaires

Coefficient **U** exprimé en **W/(m².K)**

2



ALISMA, ALPINA, LAURA, CHAMILIA, NEPHETA, BIFOLIA, BARLIA, LUNARIA, PALMA, MARIANA, MALTA, CASTÉRINA, BELLA, BRUNELLA, AUREA, THEMA, LOUANA, VICTORIA, LUSSIA, ROCCELA, LABIA, AIDA, EPINIA, NINA.

2,1



ARIA, ASTÉRIA, LAVANA, TAMARA, CAPSELLA, TAVONIA, OLLIA PL/FB ET VP8, VENECIA VP4, COLLINA, GENTIANA, MONIA, ESTELLA, SERINA, TOUNDRA, ANGELA, ODESSA PL/FB, ANDRÉA PF/FB, DÉBORAH FB/PL, OLGA PL/FB, SENZA, KARNÉA, SYLVIA PL/FB.

2,2



SALVIA, OLLIA DV2/GV1/GV4 ET E, ILUNA, ADONA, VÉNÉCIA E/N ET P, ODESSA AS4, ANDRÉA PCE, DÉBORAH PC4, ALEXIA OGE, OLGA OG4, BIANCA, SYLVIA PC4, FIONA AS4.

DÉFINITION DU COEFFICIENT DE TRANSMISSION THERMIQUE **U** :

Quand une paroi sépare deux ambiances de températures différentes, il se produit un échange thermique du milieu le plus chaud vers le milieu le plus froid. Le coefficient **U** caractérise ce transfert. Le coefficient U est le flux de chaleur qui traverse 1 m² de paroi séparant deux ambiances dont la différence de température est égale à 1°C. U s'exprime en W/(m².K) ; **plus sa valeur est basse, plus l'isolation est importante.**

Confort +

BOIS

Les finitions

VARIÉTÉ ET QUALITÉ

Les finitions sont réalisées avec le plus grand soin par des professionnels dans nos propres ateliers de vernissage.

Au choix :

- 4 finitions lasure 3 couches avec égrenage
- Finition peinture 4 couches avec égrenage selon nuancier RAL
- Finition patine antique
- Bi-coloration : - lasure / peinture
- peinture A / peinture B
- peinture / lasure



Chêne doré



Chêne rustique



Merisier

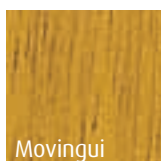

Movingui

FINITIONS DE BASE

Tous les modèles de la gamme Confort Plus bénéficient d'une finition lasure chêne doré 2 couches ou peinture blanche 2 couches comprenant :

- Traitement IFH (Insecticide, Fongicide, Hydrofuge, anti-bleu et anti-termite), produit agréé CTBP+,
- Application d'un égalisateur de teinte chêne doré ou d'un apprêt blanc,
- Finition avec application sans égrenage d'une lasure légèrement pigmentée ou d'une peinture blanche (RAL 9010) permettant de donner à la porte sa teinte finale.

Les options de finition

Différentes finitions (lasures ou peintures) sont proposées en option :



Finition lasures 3 couches (avec égrenage)

- Traitement IFH,
- Egalisateur de teinte,
- Lasure + égrenage,
- Finition avec lasure légèrement pigmentée permettant de donner à la porte sa teinte finale.



Finition peinture 4 couches (avec égrenage)

- Traitement IFH,
- Apprêt blanc + égrenage,
- Apprêt blanc + égrenage,
- Apprêt blanc (finition peinture blanche) ou apprêt gris (finition peinture RAL)
- Finition peinture blanche ou RAL permettant de donner à la porte sa teinte finale.

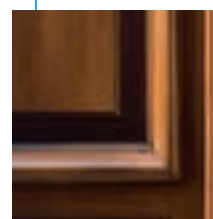

Finition patine antique

Donnez à votre maison un cachet d'authenticité. Entièrement réalisée à la main dans nos ateliers, la patine antique donne à votre porte l'aspect cosu d'une porte ancienne patinée par les ans, tout en conservant les qualités et les performances d'un produit d'aujourd'hui.

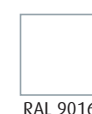

RAL 9016



RAL 5010



RAL 5012



RAL 5003



RAL 3009



RAL 3002



RAL 6005

La couleur et le bois



La personnalisation

Différentes personnalisations sont proposées en option :



Laura avec finition 4 couches peinture RAL 6019 et bouton rond fer patiné en option

CIMAISES

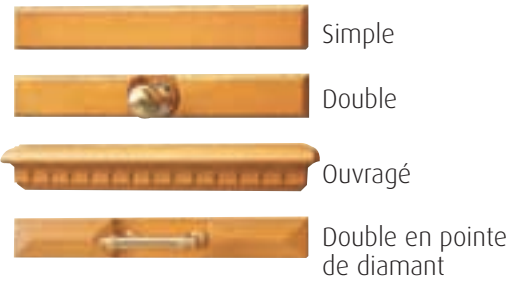

PANNEAUX BAS

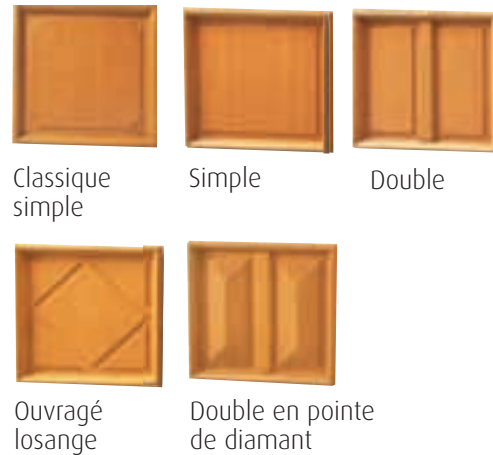

Les accessoires

MARTEAUX



POIGNÉES



BÂTONS



BOÎTES AUX LETTRES



L'emballage



Nous apportons le plus grand soin à l'emballage de nos portes d'entrée. Ainsi les portes sont livrées sous emballage individuel et sont munies d'une housse qui les protège durant toute la durée du chantier.



Actua

finition peinture
 4 couches RAL 7031
 poignée DODO et
 bouton triangle
 en option

le top de la performance

$U = 1$
W/m².K

Bicoloration
EXTÉRIEUR/INTÉRIEUR

Actua

○
 finition peinture
 4 couches RAL 7031

Isolation optimale et style contemporain



Actua avec hublot

finition peinture 4 couches RAL 7006
 vitrage 4/16G/4ITR Polar blanc
 poignée DODO et bouton triangle en option

Vue intérieure



Plinthe en bois massif légèrement moulurée

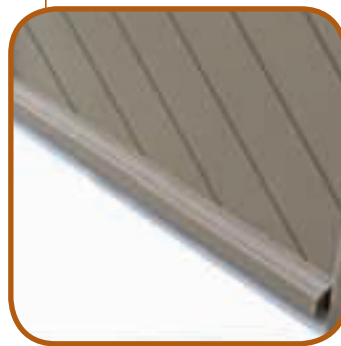

Zoom sur le bouton design en option et le rainurage décor



Zoom sur le vitrage triangulaire (ici Polar Blanc)



le top de la performance

$U = 1,2$
W/m².K

Bicoloration
EXTÉRIEUR/INTÉRIEUR

Novea

finition peinture
 4 couches RAL 9016
 poignée DODO en option

avec option fixe latéral



le top de la performance

$U = 1$
W/m².K

Bicoloration
EXTÉRIEUR/INTÉRIEUR

Confort **k**

BOIS

Baltika



avec Hublot finition
peinture 4 couches
RAL 9016

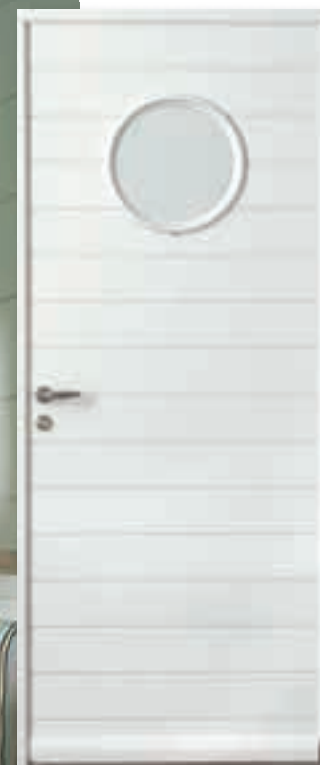

BALTIKA HUBLLOT
vitrage 4/16G/4ITR Polar blanc
finition peinture 4 couches RAL 9016
avec option poignée DODO



le top
de la
performance

$U = 1,1$
W/m².K

Bicoloration
EXTÉRIEUR/INTÉRIEUR

avec Hublot
finition peinture
4 couches RAL 5010 et
option poignée DODO



RETROUVEZ UN
LARGE CHOIX
DE FINITIONS
EN PAGE 88



BALTIKA avec finition
lasure 3 couches
chêne doré et
option poignée DODO

le top
de la
performance

$U = 1$
W/m².K

Bicoloration
EXTÉRIEUR/INTÉRIEUR



NATURA HUBLLOT
vitrage
4/16G/4ITR
Polar blanc
avec finition
peinture
4 couches
RAL 9016
et option
poignée DODO

le top de la performance

$U = 1,2$
W/m².K

Bicoloration
EXTÉRIEUR/INTÉRIEUR

Natura



NATURA
avec finition lasure
3 couches chêne doré
et option poignée DODO

le top de la performance

$U = 1$
W/m².K

Bicoloration
EXTÉRIEUR/INTÉRIEUR

Vue intérieure

Bénéficiant d'une conception spécifiquement orientée vers la performance thermique, la gamme Expression est composée de modèles au design élégant et novateur. Lignes droites, angles prononcés pour s'associer aux architectures les plus modernes. Lasurées ou peintes, les portes Confort K Expression apporteront toujours une touche d'originalité.

Upanneau = 0,60 W/m².K

- 1 Cadre dormant de 45 mm d'épaisseur en bois exotique.
- 2 Panneau décor rainuré.
- 3 Nouvelle mousse ultra isolante.
- 4 Plinthe cossue.
- 5 Seuil en Aluminium de 36 mm.



le top de la performance

Nouveauté !

Crémone 5 points avec pêne dormant disponible en version automatique ou à relevage.

Joint périphérique isotherme et isophonique.

GRANDE FINESSE DE RÉGLAGE POUR VOUS GARANTIR UN CONFORT D'UTILISATION OPTIMUM ET UNE EXCELLENTE ISOLATION DANS LE TEMPS

SYSTÈME RÉGLAGE PLUS



Système de réglage exclusif permettant un réglage précis et simple de votre porte et facilitant son ouverture et sa fermeture pendant de nombreuses années.

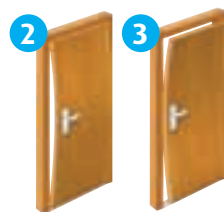

- 1 Déplacer le capot bois vers le haut.
- 2 Dévisser vers la gauche lui donne du rond.
- 3 Visser vers la droite donne du creux à la porte.

RÉGLAGES FICHES 3 DIMENSIONS



En hauteur :
Pour supprimer les frottements du vantail sur le seuil en partie basse.



En largeur :
Pour corriger le jeu latéral de fonctionnement entre ouvrant et dormant.



En profondeur :
Pour corriger la position du vantail par rapport au dormant et permettre un fonctionnement parfait du joint d'étanchéité côté fiches.

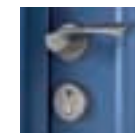

Poignée EOLE à rosace de base sur la gamme expression



Essence :
Bois exotique TAUARI du Brésil traité IFH

Confort **k**



Orsay

○ finition lasure
3 couches chêne
doré avec options
parties fixes,
poignée et bouton
rond laiton

Orsay

avec option poignée
et bouton rond laiton

le top de la performance

$U = 1$
W/m².K

Bicoloration
EXTÉRIEUR/INTÉRIEUR



Vue intérieure (tous modèles)
avec option poignée laiton

Oléron

avec option poignée
et bouton rond laiton

le top de la performance

$U = 1$
W/m².K

Bicoloration
EXTÉRIEUR/INTÉRIEUR





Cyria

finition lasure 3 couches
chêne rustique et option
poignée fer patiné

le top de la performance

$U = 1$
W/m².K

Bicoloration
EXTÉRIEUR/INTÉRIEUR



Priscilia

finition lasure 3 couches
chêne rustique et option
poignée fer patiné

le top de la performance

$U = 1$
W/m².K

Bicoloration
EXTÉRIEUR/INTÉRIEUR

Sarah

finition lasure 3 couches chêne rustique
et option poignée fer patiné

le top de la performance

$U = 1$
W/m².K

Bicoloration
EXTÉRIEUR/INTÉRIEUR

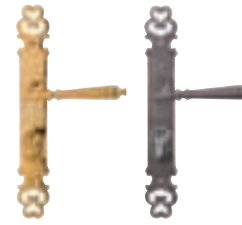

EN OPTION, CHOISISSEZ
UNE POIGNÉE RUSTIQUE
(FER PATINÉ OU LAITON)

Confort **k**

BOIS

Saulieu

finition lasure 3 couches chêne doré
 option poignée et bouton rond laiton



Détail sur la moulure en
chapeau de gendarme



Vue intérieure (tous modèles)
avec option poignée laiton



finition lasure
3 couches chêne doré
option poignée laiton

le top
de la
performance

$U = 1$
W/m².K

Bicoloration
EXTÉRIEUR/INTÉRIEUR

Manosque

Bicoloration
EXTÉRIEUR/INTÉRIEUR

le top
de la
performance

$U = 1$
W/m².K

Upanneau = 0,60 W/m².K



- 1 Cadre dormant de 45 mm d'épaisseur en bois exotique.
- 2 Panneau plate-bande.
- 3 Moulure grand cadre.
- 4 Joint périphérique isotherme et isophonique.
- 5 **Nouvelle mousse ultra isolante.**
- 6 Plinthe cossue.
- 7 Seuil en Aluminium de 36 mm.

Crémone 5 points avec pêne dormant disponible en version automatique ou à relevage.

GRANDE FINESSE DE RÉGLAGE POUR VOUS GARANTIR UN CONFORT D'UTILISATION OPTIMUM ET UNE EXCELLENTE ISOLATION DANS LE TEMPS

SYSTÈME RÉGLAGE PLUS



Système de réglage exclusif permettant un réglage précis et simple de votre porte et facilitant son ouverture et sa fermeture pendant de nombreuses années.



- 1 Déplacer le capot bois vers le haut.
- 2 Dévisser vers la gauche lui donne du rond.
- 3 Visser vers la droite donne du creux à la porte.

RÉGLAGES FICHES 3 DIMENSIONS



En hauteur :
Pour supprimer les frottements du vantail sur le seuil en partie basse.



En largeur :
Pour corriger le jeu latéral de fonctionnement entre ouvrant et dormant.



En profondeur :
Pour corriger la position du vantail par rapport au dormant et permettre un fonctionnement parfait du joint d'étanchéité côté fiches.



Poignée aluminium anodisé champagne de base sur la gamme élégance



Essence :
Bois exotique TAUARI du Brésil traité IFH

Confort **k**



Ussia

finition peinture
4 couches RAL 9016
avec option poignée
fer patiné



Ussia



Vue intérieure

le top de la performance

$U = 1,2$
W/m².K

Bicoloration
EXTERIEUR/INTERIEUR



Demi-lune Ussia avec vitrage
4/16G/4ITR Polar blanc
aspect menuisé de la porte
par l'intermédiaire du profil
grain d'orge

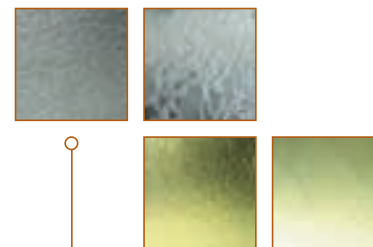

RETROUVEZ UN LARGE CHOIX
DE VITRAGES EN PAGE 114-115

Aspella



le top de la performance

$U = 1$
W/m².K



Détail des moulures et du rainage sur le panneaux

Premium

vitrage 4/20G/4ITR avec option poignée contemporaine laiton « Anjou »

$U = 1,6$
W/m².K



Vue intérieure



Lima

le top de la performance



$U = 1$
W/m².K



Fiche réglable en 3 dimensions sans dégondage



Vue intérieure



Confort **k**

BOIS



Dracena

○
finition lasure
3 couches
chêne rustique
avec option
poignée laiton



Dracena

le top
de la
performance

$U = 1$
W/m².K

Bicoloration
EXTÉRIEUR/INTÉRIEUR

Ancollia

$U = 1,4$
W/m².K

Bicoloration
EXTÉRIEUR/INTÉRIEUR



Super isolantes pour garantir le meilleur confort, stables et résistantes pour assurer la tranquillité d'esprit, les portes Confort K Classique sauront satisfaire vos exigences en matière de performances. Sobriété des lignes, simplicité des formes, ces portes s'intégreront parfaitement à des façades traditionnelles.

Upanneau = 0,60 W/m².K*



- 1 Cadre dormant de 45 mm d'épaisseur en bois exotique.
- 2 Moulure décorative.
- 3 Joint périphérique isotherme et isophonique.
- 4 **Nouvelle mousse ultra isolante***.
- 5 Plinthe cossue.
- 6 Seuil en Aluminium de 36 mm.

Crémone 5 points à relevage avec pêne dormant.
Disponible en version automatique ou à relevage.

* Sauf sur modèles PREMIUM et ANCOLIA (Upanneau = 0,8 W/m².K)

GRANDE FINESSE DE RÉGLAGE POUR VOUS GARANTIR UN CONFORT D'UTILISATION OPTIMUM ET UNE EXCELLENTE ISOLATION DANS LE TEMPS

SYSTÈME RÉGLAGE PLUS



Système de réglage exclusif permettant un réglage précis et simple de votre porte et facilitant son ouverture et sa fermeture pendant de nombreuses années.



- 1 Déplacer le capot bois vers le haut.
- 2 Dévisser vers la gauche lui donne du rond.
- 3 Visser vers la droite donne du creux à la porte.

RÉGLAGES FICHES 3 DIMENSIONS



En hauteur :
Pour supprimer les frottements du vantail sur le seuil en partie basse.



En largeur :
Pour corriger le jeu latéral de fonctionnement entre ouvrant et dormant.



En profondeur :
Pour corriger la position du vantail par rapport au dormant et permettre un fonctionnement parfait du joint d'étanchéité côté fiches.

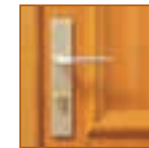

Poignée aluminium anodisé champagne de base sur la gamme élégance



Essence :
Bois exotique TAUARI du Brésil traité IFH

Confort **k**

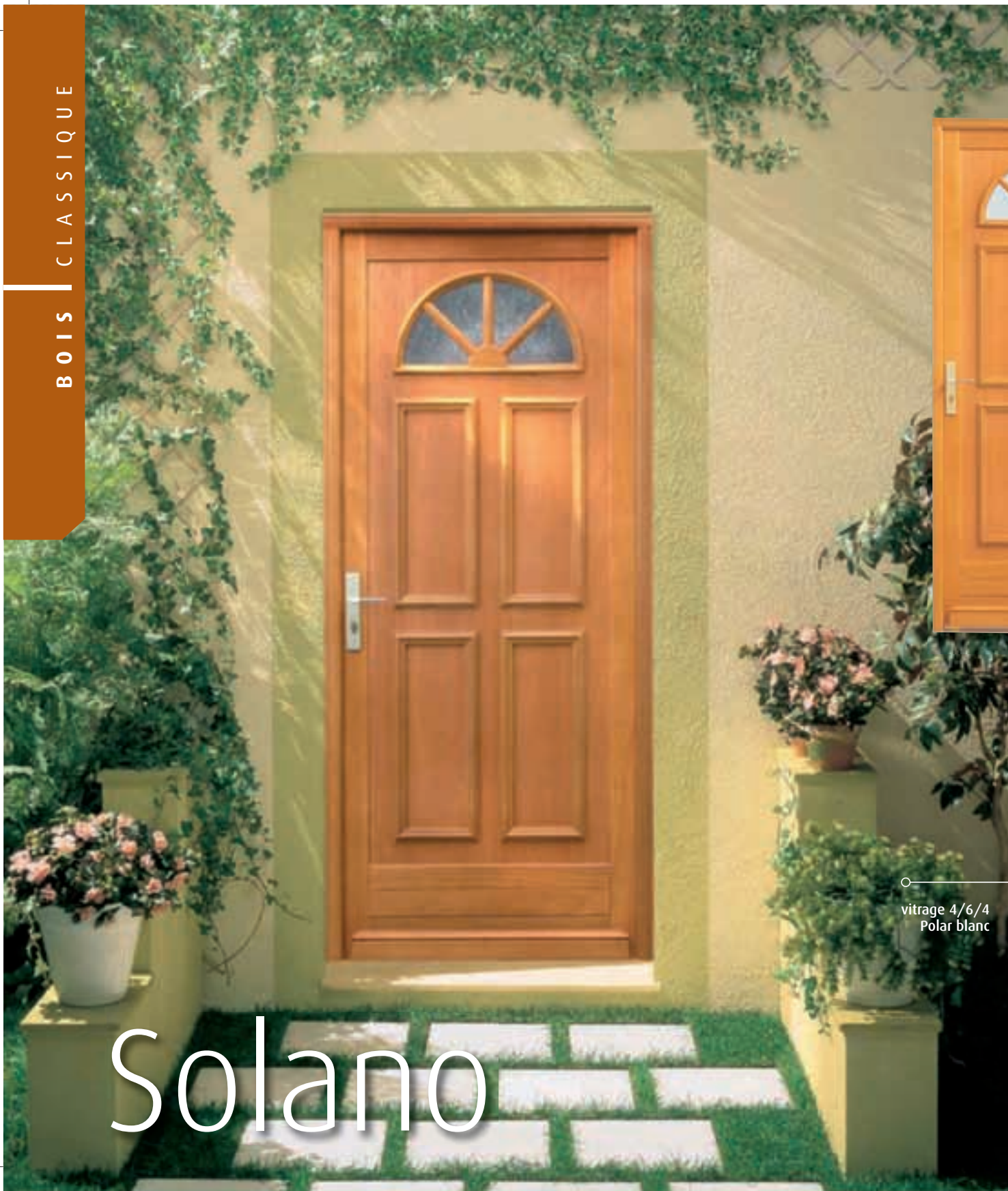

Solano

vitrage 4/6/4
Polar blanc



Vue intérieure

$U = 2,4$
W/m².K



$U = 2,2$
W/m².K

Breva



- 1 Cadre dormant de 45 mm d'épaisseur avec un profil à recouvrement.
- 2 Cadre ouvrant de 36 mm d'épaisseur. Équipé d'un panneau isolant de 26 mm sur Bréva et de 20 mm sur Solano.
- 3 Joint d'étanchéité (isotherme et acoustique) périphérique.
- 4 Moulure décorative et plate-bande, sur la face extérieure.
- 5 Plinthe travaillée.
- 6 Seuil en Aluminium anodisé naturel de 36 mm de hauteur.

Vitrage isolant, sous agrément Cékal (4/6/4).

Système Réglage Plus, posé en applique.

Fiches à broche réglables, en 3 dimensions avec dégondage.

Crémone automatique 4 points (3 galets + pêne dormant). Verrouillage automatique des galets à la fermeture du vantail, désengagement des galets à l'aide de la béquille.

Finition de base : lasure chêne doré 2 couches ou peinture blanche 2 couches.

Les réglages

SYSTÈME RÉGLAGE PLUS



Système de réglage exclusif permettant un réglage précis et simple de votre porte et facilitant son ouverture et sa fermeture pendant de nombreuses années.

Fiches réglables 3 dimensions (avec dégondage du vantail) :
Système de réglage précis et simple garantissant une excellente isolation.



- 1 Enlever le capot bois.
- 2 Dévisser vers la gauche lui donne du rond.
- 3 Visser vers la droite donne du creux à la porte.



Essence :

Bois exotique clair
Méranti (provenance
Indonésie) traité IFH

Confort *i*

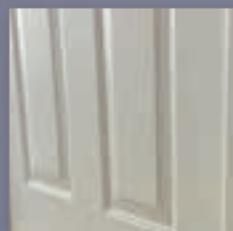
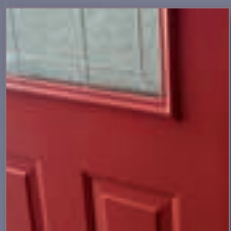

L'acier

L'efficacité à

LA GAMME *a*llium

Design —————○ 106 à 109

Technique & Options —————○ 110 à 111

l'état pur

Mach

finition RAL 5024 avec
 poignée fer patiné



Vue intérieure

$U = 1,4$
W/m².K

Bicoloration
EXTÉRIEUR/INTÉRIEUR

Nouveauté !

Zoom sur
le relief du
panneau



finition RAL 5024
 avec poignée et
 rosace VULCANO

Vue avec
l'option poignée
et rosace Banquise



Mach

Mach 6

vitrage Polar Blanc 44.2/12/4
avec intégrés laiton
option finition peinture
RAL 1013 et poignée Laiton



Vue intérieure

$U = 1,9$
W/m².K



Bicoloration
EXTÉRIEUR/INTÉRIEUR

Mach 2

vitrage Polar Blanc 44.2/12/4
avec intégrés fer brossé
option finition RAL 9016
et poignée fer patiné



Vue intérieure

$U = 1,9$
W/m².K



Bicoloration
EXTÉRIEUR/INTÉRIEUR



Zoom sur le relief
du panneau
et le jet d'eau

Acier





Mach 5



MACH 5
vitrage Polar Blanc 4 ITR/16G/4
option finition peinture RAL 6027
et poignée fer patiné

$U = 1,4$
W/m².K

Bicoloration
EXTÉRIEUR/INTÉRIEUR

Nouveauté !



Vue
intérieure



Zoom sur le relief
du panneau et la
demi-lune



Vue avec l'option
poignée et rosace
Vulcano

finition RAL 9016
avec poignée
de base

Sobriété & efficacité



Vue
intérieure



Zoom sur le vitrage
décor plomb



Zoom sur
la poignée BANQUISE
à plaque disponible
en option.

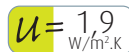

vitrage Delta Maté 44.2/12/4
avec décor plomb AP 04
option finition RAL 3003
avec poignée fer patiné

Mach 4



Acier

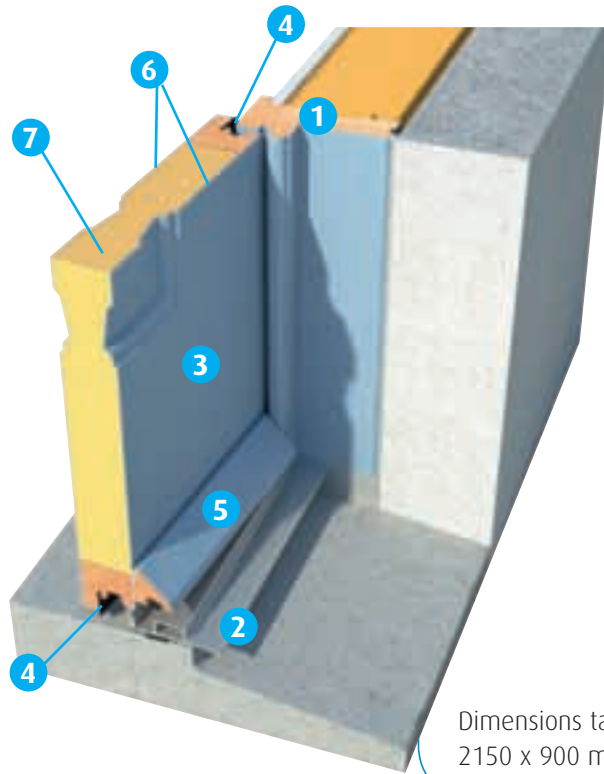

Dimensions tableau :
2150 x 900 mm.

DORMANT :

- 1 Cadre dormant bois en tauari de 45 mm d'épaisseur avec un profil à recouvrement et possibilité de parachèvement de fourrures d'isolation.
- 2 Seuil aluminium de 20 mm pour pose sur sol fini.

OUVRANT :

- 3 Panneau isolant de 46 mm d'épaisseur
- 4 Joint périphérique pour une meilleure isolation thermique et acoustique .
- 5 Jet d'eau aluminium avec renfort bois .
- 6 Parements métalliques sur les faces intérieures et extérieures
- 7 Ame super isolante en mousse polyuréthane injectée .

Double vitrage isolant de 24 mm (Mach 5 : 4/16/4 – modèles vitrés : 44.2/12/4 retardateur d'effraction).

Crémone 4 points à relevage.

Possibilité de crémone automatique en option.

Fiches réglables.

Des performances exemplaires

Coefficient **U** exprimé en $W/(m^2.K)$

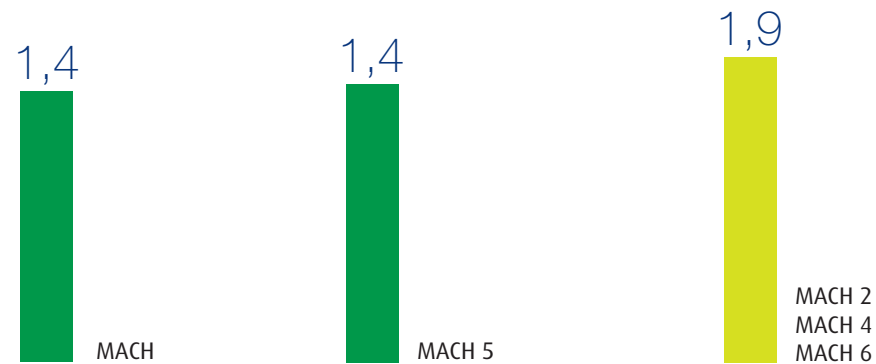

DÉFINITION DU COEFFICIENT DE TRANSMISSION THERMIQUE U :

Quand une paroi sépare deux ambiances de températures différentes, il se produit un échange thermique du milieu le plus chaud vers le milieu le plus froid. Le **coefficient U** caractérise ce transfert. Le coefficient U est le flux de chaleur qui traverse 1 m² de paroi séparant deux ambiances dont la différence de température est égale à 1°C. U s'exprime en $W/(m^2.K)$; plus sa valeur est basse, plus l'isolation est importante.

Options de finition

2 options de finition sont disponibles :

Sablé



Laqué



Poignée de base



Poignée aluminium anodisé champagne de base sur modèles peints et blanche sur modèles pré peints blancs.

Les finitions

Un grand choix de finitions

DE BASE : pré-peinture blanche.

EN OPTION : finition peinture deux couches, nombreuses teintes au choix.

EXEMPLES DE TEINTES



Les poignées

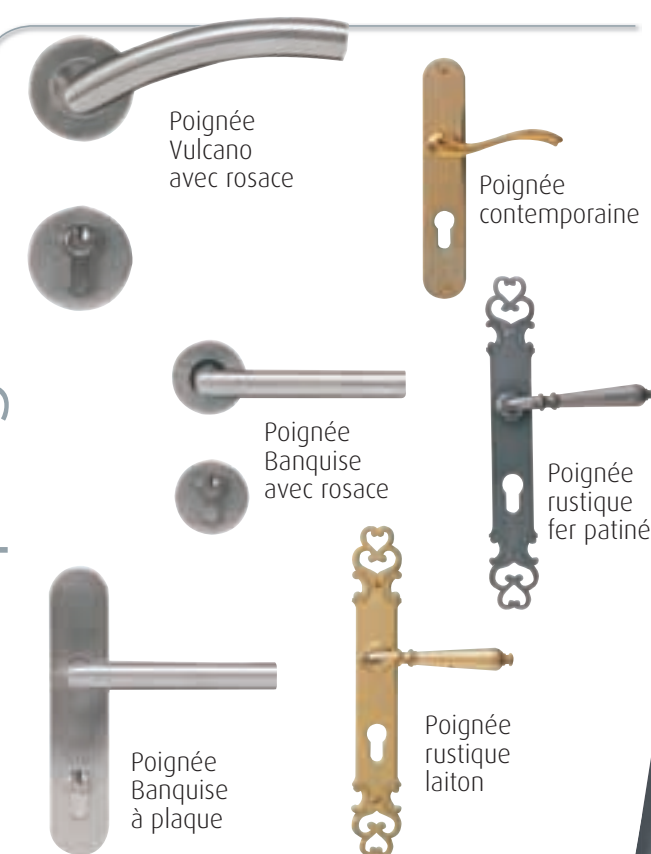

Le choix de l'esthétique

Des options pour personnaliser votre porte tout en respectant le style de votre maison : vitrages imprimés ou de couleur, petits profilés intégrés au double vitrage, décors plomb... Possibilité de vitrage transparent.

DÉCORS PLOMB

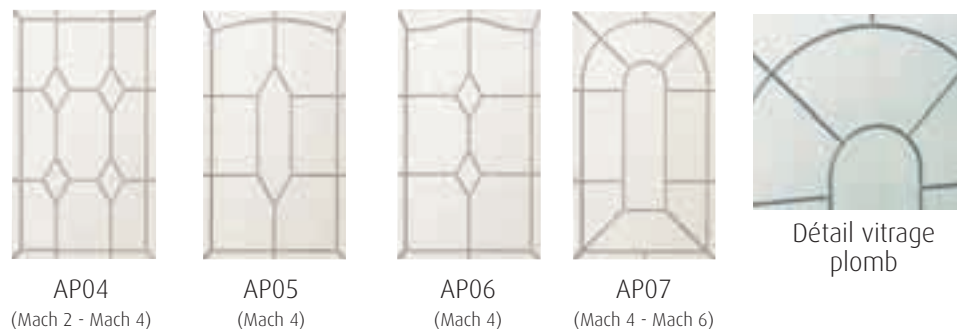

PETITS PROFILÉS INTÉGRÉS

En fer brossé ou en laiton. Intercalés entre les deux verres du double vitrage, ils facilitent l'entretien des vitrages tout en offrant une esthétique traditionnelle. (Sur modèles Mach 2, Mach 4, Mach 6).



Acier

Les portes de service



HI

Modèle
Riviera HI

Une technique simple et efficace

- Dormant au choix avec seuil aluminium de 20 mm pour pose sur sol fini.
- Ouvrant de 60 mm avec panneau de remplissage alvéolaire de 20 mm et parecloses moulurées.
- Double joint d'étanchéité.
- Crémone à relevage 3 points avec pêne demi-tour. Fiches droites avec cache-fiche PVC.



LUNA



RIVIERA
vitrage 4/12/4
transparent



DIVA
vitrage 4/12/4
transparent



SEGALA
vitrage 4/12/4
transparent

TOUS CES MODÈLES SONT DISPONIBLES EN DIMENSIONS STANDARD (2150x900 – 2000x900 – 2150x800 ET 2000x800) MAIS AUSSI EN SUR-MESURE AU MILLIMÈTRE.

Sur mesure
POSSIBLE



Option
barreaudage

LE CHOIX DE LA COULEUR



Blanc



Sable

L'OPTION HAUTE ISOLATION : HI

Optez pour la performance avec l'option Haute Isolation : le panneau devient super isolant et le vitrage reçoit alors un traitement ITR et du gaz Argon.

RIVIERA HI
vitrage 4/16G/4 ITR



U = 1,7
W/m².K

Vue intérieure

LUNA HI



U = 1,6
W/m².K

Vue intérieure



Sobriété et efficacité

- Dormant de 45 mm avec profil à recouvrement. Seuil aluminium anodisé naturel 60*36 pour pose sur sol fini.
- Ouvrant constitué d'un cadre massif de 36 mm d'épaisseur et d'un panneau en OKOUME de 17 mm avec âme en aggloméré. Traitement IFH et égalisateur de teinte chêne doré ou blanc.
- Joint d'étanchéité placé en barrière intérieure sur la périphérie du vantail.
- Crémone 3 points à relevage avec pêne dormant demi-tour.
- Ferrage par 4 fiches réglables en 2 dimensions avec dégondage.

TOUS CES MODÈLES SONT DISPONIBLES EN DIMENSIONS STANDARD (2150 x 900 2000 x 900 2150 x 800 ET 2000 x 800)



PSB4
hublot avec vitrage transparent 4/8/4



Option grille



Option petit bois

PSB2
avec vitrage 4/8/4



PSB3



PSB1
avec vitrage 4/8/4



Option petits bois



Option grille de ferronnerie

LE CHOIX DE LA FINITION

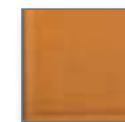

Lasure



Peinture blanche

L'OPTION HAUTE ISOLATION : HI

Optez pour la performance avec le modèle PSBI 3 qui possède un panneau super isolant de 46 mm d'épaisseur ! dimensions 2000 x 800



PSBI3

$U = 1,4$
W/m².K



Vue intérieure

Les vitrages

Variété, esthétique et technicité, tous les atouts de votre porte vitrée

En tant que spécialiste de la menuiserie, nous apportons une attention toute particulière à nos portes vitrées en vous faisant profiter de tout notre savoir faire en matière de vitrages. Ainsi, vous avez le choix et vous êtes sûr de trouver LA porte qui convient à vos attentes.

Le choix du confort et des économies d'énergie

Sur la plupart de nos modèles nous proposons le traitement ITR + gaz Argon. Une couche invisible de métaux est apposée sur le vitrage et limite les déperditions de chaleur par le vitrage. Couplé au gaz argon, ce traitement rend ce double vitrage **40% plus performant qu'un double vitrage classique.**

Verre extérieur de 4 mm Verre intérieur de 4 mm



Couche ITR
Gaz argon
Intercalaire de 12 mm

EXEMPLE DE COMPOSITION

Le choix du silence

Si vous souhaitez privilégier l'isolation phonique, nous pouvons vous proposer une gamme de doubles vitrages asymétriques (un verre est plus épais que l'autre) qui cassent les ondes sonores et améliorent votre confort acoustique.

Verre intérieur de 4 mm

Intercalaire de 10 mm

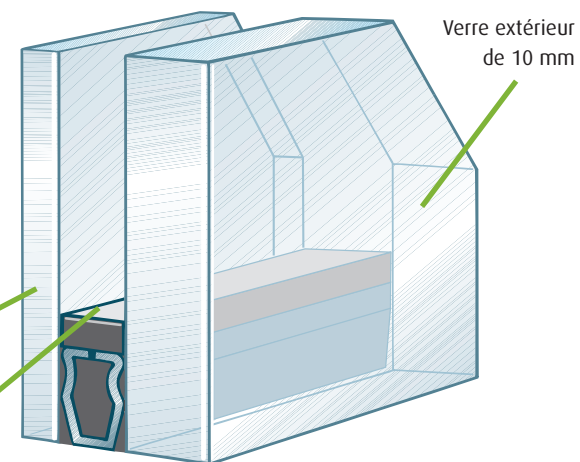

EXEMPLE DE COMPOSITION

Le choix de la sécurité

De base sur nos modèles demi-vitrés, nous équipons* nos portes de vitrages « feuilletés » qui agissent comme retardateurs d'effraction. Une couche microscopique de polyvinyle est insérée entre les 2 verres côté extérieur augmentant considérablement leur résistance à la casse.

Verre intérieur de 4 mm

Intercalaire de 10 mm

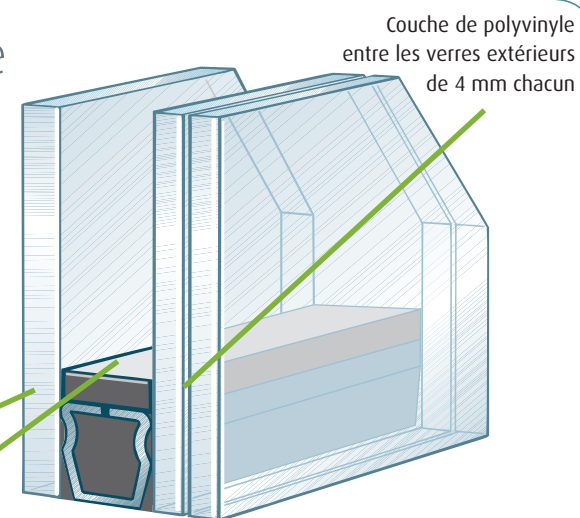

EXEMPLE DE COMPOSITION

* En option sur portes avec grilles.

Le choix du style

Plusieurs solutions de décoration sont possibles selon le modèle.



Intégrés fer brossé



Intégrés laiton poli



Décor façon vitrail



Décor plomb

Le choix du décor

Pour vous aider dans votre choix et vous donner une idée du rendu de chaque décor, voici une sélection de 14 vitrages comparés par rapport à une image originale. Cette liste n'est pas exhaustive alors n'hésitez pas à nous consulter pour toute information complémentaire.



Image originale



Satinovo



Silvit



Polar jaune



Jaune antique



Polar blanc



Master ligne Vertical



Master ligne horizontal



Master lens



Master carré



Imprimé 77



Delta Maté



Delta Clair

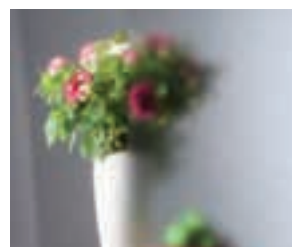

Imprimé 200



Jaune cathédrale

Votre porte est très dégradée,
elle n'assure plus votre sécurité
et vous isole mal du froid et du vent...



...fabriquée aux dimensions exactes
de l'ancienne, votre nouvelle porte Gimm
vous apportera un nouveau confort pour longtemps.

Contrairement aux idées reçues, le vrai sur-mesure au millimètre existe également en portes d'entrée.
Nous vous proposons sur nos gammes de portes d'entrée Aluminium, PVC et Bois des déclinaisons : 1 vantail, 2 vantaux, tiercée, avec jumelage de parties fixes latérales ou en imposte.
En construction neuve, aménagement ou rénovation :
Tout est prévu et tout est possible !
Côté technique, c'est toujours rassurant de nous faire confiance.

Le sur-mesure



Tous les modèles du catalogue avec ce pictogramme peuvent être réalisés à vos dimensions exactes.

L'aluminium



Porte 1 vantail



Porte 1 vantail
avec imposte



Porte 1 vantail
avec partie fixe latérale

Le PVC



Porte 1 vantail



Porte tiercée



Porte 2 vantaux

Le bois



Porte 1 vantail



Porte tiercée



Porte 2 vantaux



Porte avec partie fixe

La rénovation



Exemple de rénovation en Aluminium Modèle Gallium finition laquée RAL 1247 vitrage 4/16/4 Satinovo avec intégrés argent satiné

Exemple de rénovation en PVC modèle Cristal blanche vitrage 33.2/10/4 intégrés laiton 8 carreaux

Exemple de rénovation en Bois Modèle Iluna finition lasure 3 couches chêne doré vitrage 4/12/4 Polar Blanc

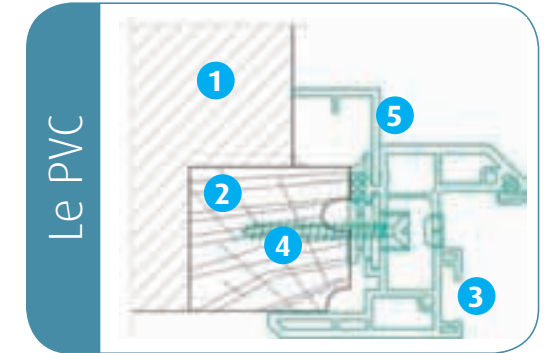
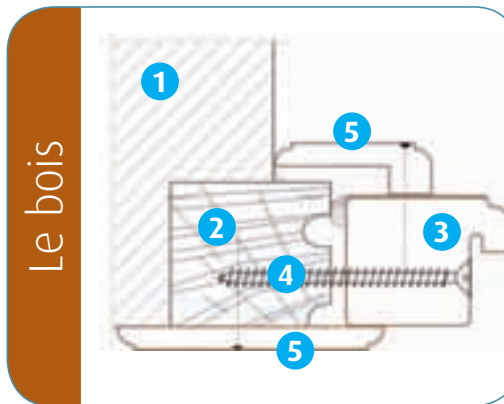
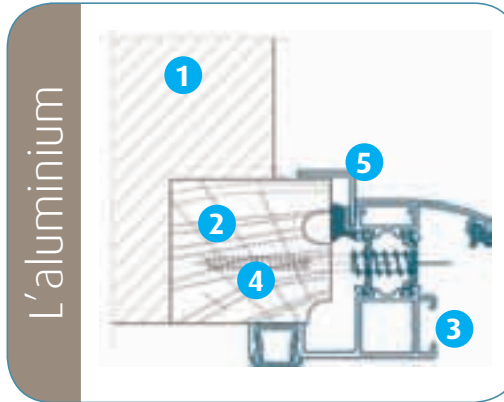

LA RÉNOVATION PROFESSIONNELLE :

Un dormant rénovation (aile de 35 mm en aluminium et 30 mm en PVC) ou un dormant rive droite pour la version bois permet de réaliser une pose sur un bâti existant. Des habillages intérieurs et extérieurs sont disponibles pour parfaire la finition entre la maçonnerie et la porte d'entrée.

- 1 Maçonnerie
- 2 Bâti existant de l'ancienne porte
- 3 Cadre dormant de la nouvelle porte d'entrée
- 4 Fixation possible au travers du vérin, par vis Top Roc ou fixation façade.
- 5 Habillages intérieurs et extérieurs

UNE GAMME D'HABILLAGES INTÉRIEURS ET EXTÉRIEURS

Le PVC

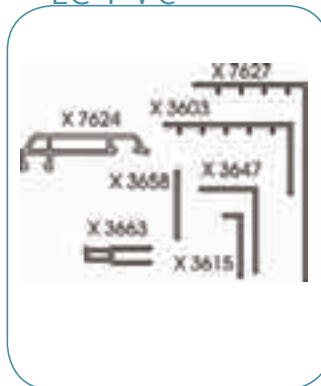

L'aluminium

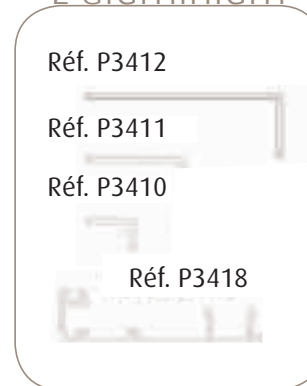

Le bois

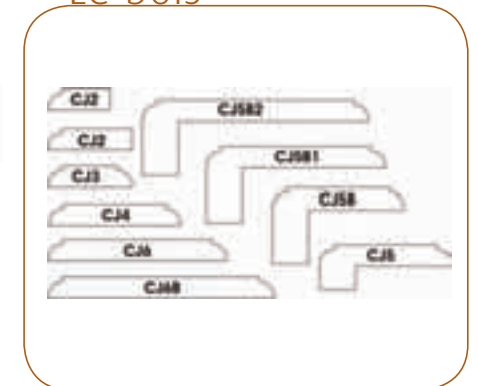

NOM MODÈLE	Pages	COEF U	Vitrage correspondant au U	Poignée de base	Configurations	Vitrage de base		
ALUMINIUM TEMPO +								
BARYUM	14-15	1,7	4/16G/4 ITR Master ligne	EOLE avec rosace		4/16G/4 ITR Master ligne		
CESIUM	12-13	1,4	MODÈLE PLEIN			MODÈLE PLEIN		
GALLIUM	12-13	2,1	44,2/12G/4 ITR Satinovo			44,2/12G/4 ITR Satinovo		
IRIDIUM	8-9	1,9	Vitrage Satinovo			Vitrage Satinovo		
LITHIUM	10-11	2,2	44,2/12G/4 ITR Transparent			44,2/12G/4 ITR Transparent		
THALLIUM	14-15	1,8	4/16G/4 ITR Master ligne			4/16G/4 ITR Master ligne		
Mixte BOIS/ALU TEMPO M								
BARYUM M	18-19	1,7	4/16G/4 ITR Master ligne	EOLE avec rosace		4/16G/4 ITR Master ligne		
CESIUM M	18-19	1,4	MODÈLE PLEIN			MODÈLE PLEIN		
GALLIUM M	18-19	2,1	44,2/12G/4 ITR Satinovo			44,2/12G/4 ITR Satinovo		
THALLIUM M	18-19	1,8	4/16G/4 ITR Master ligne			4/16G/4 ITR Master ligne		
ALUMINIUM TEMPO i								
KRYPTON	22-23	2,6	5/15/4 sablé	BANQUISE avec rosace		5/15/4 sablé		
NEON	22-23	2,6	5/15/4 décor			5/15/4 décor		
XENON	22-23	2,7	5/15/4 décor			5/15/4 décor		
PVC								
AGATHE	28-29	1,5	4/12G/4 ITR transparent	TOKYO blanche à plaque		4/12/4 Transparent		
AMBRE	36-37	1,8	44,2/8G/4 ITR Transparent			44,2/8/4 Transparent		
AVENTURINE	36-37	1,8	44,2/8G/4 ITR Transparent	TOKYO avec rosace		44,2/8/4 Transparent		
AZURITE	26-27	1,7	44,2/12G/4 ITR I 200			44,2/12/4 Master Ligne		
CALYPSO	36-37	1,7	4/12G/4 ITR transparent	TOKYO blanche à plaque		4/12/4 Transparent		
COBALT	36-37	1,5	MODÈLE PLEIN			MODÈLE PLEIN		
COLOMBIA	30-31	1,8	44,2/8G/4 ITR Transparent			44,2/8/4 Transparent		
CORAIL	28-29	1,7	6/14G/4 ITR décor			6/14/4 décor		
CORDELIA	32-33	1,5	MODÈLE PLEIN			MODÈLE PLEIN		
CRYSTAL	30-31	1,7	44,2/8G/4 ITR Transparent			44,2/8/4 Transparent		
DELOS	40-41	1,7	4/16G/4 ITR transparent			TOKYO avec rosace		4/16/4 Transparent
EGINA	42-43	1,7	44,2/12G/4 ITR Transparent			TOKYO blanche à plaque		44,2/12/4 Transparent
ELARA	30-31	1,6	4/16G/4 ITR Transparent					4/16/4 Transparent
GEODE	26-27	1,8	44,2/12G/4 ITR I 200					44,2/12/4 Satinovo
IKARIA	40-41	1,7	4/12G/4 ITR transparent	4/12/4 Transparent				
JADE	36-37	1,8	44,2/8G/4 ITR Transparent	44,2/8/4 Transparent				
KEA	42-43	1,6	44,2/8G/4 ITR Transparent	44,2/8/4 Transparent				
LIPSI	42-43	1,7	44,2/12G/4 ITR Transparent	44,2/12/4 Transparent				
MYKONOS	40-41	1,5	MODÈLE PLEIN	MODÈLE PLEIN				
NAIADE	32-33	1,7	44,2/12G/4 ITR Transparent	44,2/12/4 Transparent				
OBERON	30-31	1,5	MODÈLE PLEIN	MODÈLE PLEIN				
ONYX	28-29	1,5	4/12G/4 ITR transparent	4/12/4 Transparent				
OPALE	34-35	1,5	MODÈLE PLEIN	MODÈLE PLEIN				
OPHELIA	32-33	1,5	MODÈLE PLEIN	MODÈLE PLEIN				
PAROS	42-43	1,7	44,2/8G/4 ITR Transparent	44,2/8/4 Transparent				
QUARTZ	36-37	1,5	MODÈLE PLEIN	MODÈLE PLEIN				
RHODES	40-41	1,5	MODÈLE PLEIN	MODÈLE PLEIN				
THALASSA	44-45	1,7	44,2/12G/4 ITR Transparent	44,2/12/4 Transparent				
TOPAZE	34-35	1,8	44,2/8G/4 ITR Transparent	44,2/8/4 Transparent				

NOM MODÈLE	Pages	COEF U	Vitrage correspondant au U	Poignée de base	Configurations	Vitrage de base
BOIS						
ACTUA	90 - 91	1	MODÈLE PLEIN	Poignée et rosace contemporaine alu brossé		MODÈLE PLEIN
ACTUA HUBLOT	90 - 91	1,2	4/16/4 Polar Blanc			4/16/4 Polar Blanc
ADONA	62 - 63	2,2	4/12G/4 ITR Polar blanc	Poignée rustique fer Patiné		4/12/4 Polar Blanc
AIDA	82 - 83	2	MODÈLE PLEIN			MODÈLE PLEIN
ALEXIA OGE	80 - 81	2,2	4/12G/4 ITR Polar blanc			4/12/4 Polar Blanc
ALISMA	48 - 49	2	MODÈLE PLEIN			MODÈLE PLEIN
ALPINA	50 - 51	2	MODÈLE PLEIN			MODÈLE PLEIN
ANCOLLIA	100 - 101	1,4	MODÈLE PLEIN			MODÈLE PLEIN
ANDREA PCE	78 - 79	2,2	4/12G/4 ITR Polar blanc			4/12/4 Polar Blanc
ANDREA PL	78 - 79	2,2	33,2/10G/4 ITR Polar blanc			33,2/10/4 Polar Blanc
ANGELA PL	76 - 77	2,1	4/12G/4 ITR Polar blanc			33,2/10/4 Polar Blanc
ARIA	54 - 55	2,1	4/6/2/6/4 ITR décor façon vitrail			4/6/2/6/4 ITR décor façon vitrail
ASPELLA	98 - 99	1	MODÈLE PLEIN	MODÈLE PLEIN		
ASTERIA	54 - 55	2,1	4/6/2/6/4 ITR décor façon vitrail	4/6/2/6/4 ITR décor façon vitrail		
AUREA	74 - 75	2	MODÈLE PLEIN	MODÈLE PLEIN		
BALTIKA	92 - 93	1	MODÈLE PLEIN	Poignée et rosace contemporaine alu brossé		MODÈLE PLEIN
BALTIKA HUBLOT	92 - 93	1,1	4/16/4 Polar Blanc			4/16/4 Polar Blanc
BARLIA	52 - 53	2	MODÈLE PLEIN	Poignée rustique fer Patiné		MODÈLE PLEIN
BELLA	54 - 55	2	MODÈLE PLEIN			MODÈLE PLEIN
BIANCA	82 - 83	2,1	4/12G/4 ITR Polar blanc			4/12/4 Polar Blanc
BIFOLIA	52 - 53	2	MODÈLE PLEIN			MODÈLE PLEIN
BREVA	102-103	2,2	MODÈLE PLEIN	Poignée alu anodisée champagne		MODÈLE PLEIN
BRUNELLA	72 - 73	2	MODÈLE PLEIN	Poignée rustique fer Patiné		MODÈLE PLEIN
CAPSELLA	56 - 57	2,1	4/6/2/6/4 ITR décor façon vitrail			4/6/2/6/4 ITR décor façon vitrail
CASTERINA	70 - 71	2	MODÈLE PLEIN			MODÈLE PLEIN
CHAMILLIA	50 - 51	2	MODÈLE PLEIN			MODÈLE PLEIN
COLLINA	66 - 67	2,2	44,2/8/4 ITR décor façon vitrail	44,2/8/4 ITR décor façon vitrail		
CYRIA	94 - 95	1	MODÈLE PLEIN	Poignée alu anodisée champagne		MODÈLE PLEIN
DEBORAH FB	78 - 79	2,2	33,2/10G/4 ITR Polar blanc	Poignée rustique fer Patiné		33,2/10/4 Polar Blanc
DEBORAH PC4	78 - 79	2,2	4/12G/4 ITR Polar blanc			4/12/4 Polar Blanc
DRACENA	100 - 101	1	MODÈLE PLEIN	Poignée alu anodisée champagne		MODÈLE PLEIN
EPINIA	84 - 85	2	MODÈLE PLEIN	Poignée rustique fer Patiné		MODÈLE PLEIN
ESTELLA	68 - 69	2,2	44,2/8G/4 transparent			44,2/8/4 transparent
ESTELLA 4	68 - 69	2,2	44,2/8G/4 transparent			44,2/8/4 transparent
ESTELLA 6	68 - 69	2,2	44,2/8G/4 transparent			44,2/8/4 transparent
ESTELLA 9	68 - 69	2,2	44,2/8G/4 transparent			44,2/8/4 transparent
FIONA AS4	84 - 85	2,2	4/12G/4 ITR Polar blanc			4/12/4 Polar Blanc
GENTIANA	66 - 67	2,1	4/12G/4 ITR Delta Clair			4/12/4 Delta Clair
ILUNA	62 - 63	2,2	4/12G/4 ITR Polar blanc			4/12/4 Polar Blanc
KARNEA	84 - 85	2,1	4/12G/4 ITR Polar blanc			4/12/4 Polar Blanc
LABIA	82 - 83	2	MODÈLE PLEIN			MODÈLE PLEIN

NOM MODÈLE	Pages	COEF U	Vitrage correspondant au U	Poignée de base	Configurations	Vitrage de base
BOIS						
LAURA	50 - 51	2	MODÈLE PLEIN	Poignée rustique fer Patiné		MODÈLE PLEIN
LAVANA	54 - 55	2,1	4/6/2/6/4 ITR décor façon vitrail			4/6/2/6/4 ITR décor façon vitrail
LIMA	98 - 99	1	MODÈLE PLEIN	Poignée alu anodisée champagne		MODÈLE PLEIN
LOUANA	74 - 75	2	MODÈLE PLEIN			MODÈLE PLEIN
LUNARIA	58 - 59	2	4/12G/4 ITR Polar blanc	Poignée rustique fer Patiné		4/12/4 Polar Blanc
LUSSIA	78 - 79	2	MODÈLE PLEIN			MODÈLE PLEIN
MALTA	70 - 71	2	MODÈLE PLEIN			MODÈLE PLEIN
MANOSQUE	96 - 97	1	MODÈLE PLEIN	Poignée alu anodisée champagne		MODÈLE PLEIN
MARIANA	70 - 71	2	MODÈLE PLEIN	Poignée rustique fer Patiné		MODÈLE PLEIN
MONIA	66 - 67	2,1	4/12G/4 ITR Delta Clair			4/12/4 Delta Clair
NATURA	92 - 93	1	MODÈLE PLEIN	Poignée et rosace contemporaine alu brossé		MODÈLE PLEIN
NATURA HUBLLOT	92 - 93	1,2	4/16/4 Polar Blanc			4/16/4 Polar Blanc
NEPHETA	52 - 53	2	MODÈLE PLEIN	Poignée rustique fer Patiné		MODÈLE PLEIN
NINA	84 - 85	2	MODÈLE PLEIN			MODÈLE PLEIN
NOVEA	90 - 91	1	MODÈLE PLEIN	Poignée et rosace contemporaine alu brossé		MODÈLE PLEIN
ODESSA AS4	76 - 77	2,2	4/12G/4 ITR Polar blanc	Poignée rustique fer Patiné		4/12/4 Polar Blanc
ODESSA FB	76 - 77	2,2	33,2/10G/4 ITR Polar blanc			33,2/10/4 Polar Blanc
OLERON	94 - 95	1	MODÈLE PLEIN	Poignée alu anodisée champagne		MODÈLE PLEIN
OLGA OG4	80 - 81	2,2	4/12G/4 ITR Polar blanc			4/12/4 Polar Blanc
OLGA PL	80 - 81	2,2	33,2/10G/4 ITR Polar blanc			33,2/10/4 Polar Blanc
OLLIA DV2	60 - 61	2,2	4/12G/4 ITR Polar blanc			4/12/4 Polar Blanc
OLLIA E	60 - 61	2,2	4/12G/4 ITR Polar blanc	Poignée rustique fer Patiné		4/12/4 Polar Blanc
OLLIA GV1	60 - 61	2,2	4/12G/4 ITR Polar blanc			4/12/4 Polar Blanc
OLLIA GV4	60 - 61	2,2	4/12G/4 ITR Polar blanc			4/12/4 Polar Blanc
OLLIA PL	60 - 61	2,2	33,2/10G/4 ITR Polar blanc			33,2/10/4 Polar Blanc
OLLIA VP8	60 - 61	2,2	44,2/8G/4 ITR Delta maté			44,2/8/4 Delta maté
ORSAY	94 - 95	1	MODÈLE PLEIN	Poignée alu anodisée champagne		MODÈLE PLEIN
PALMA	70 - 71	2	MODÈLE PLEIN	Poignée rustique fer patiné		MODÈLE PLEIN
PREMIUM	98 - 99	1,6	4/20/4 Polar blanc	Poignée alu anodisée champagne		4/20/4 Polar blanc
PRISCILIA	94 - 95	1	MODÈLE PLEIN	Poignée alu anodisée champagne		MODÈLE PLEIN
ROCCELA	80 - 81	2	MODÈLE PLEIN	Poignée rustique fer Patiné		MODÈLE PLEIN
SALVIA	48 - 49	2,2	4/12G/4 ITR Polar blanc			4/12/4 Polar Blanc
SARAH	94 - 95	1	MODÈLE PLEIN	Poignée alu anodisée champagne		MODÈLE PLEIN
SAULIEU	96 - 97	1	MODÈLE PLEIN	Poignée alu anodisée champagne		MODÈLE PLEIN
SENZA	82 - 83	2,2	33,2/10G/4 ITR Polar blanc			33,2/10/4 Polar Blanc
SERINA	68 - 69	2,1	4/12G/4 ITR Polar blanc			4/12/4 Polar Blanc
SERINA 4	68 - 69	2,1	4/12G/4 ITR Polar blanc	Poignée rustique fer Patiné		4/12/4 Polar Blanc
SERINA 6	68 - 69	2,1	4/12G/4 ITR Polar blanc			4/12/4 Polar Blanc
SERINA 9	68 - 69	2,1	4/12G/4 ITR Polar blanc			4/12/4 Polar Blanc
SOLANO	102-103	2,4	4/6/4 Polar blanc	Poignée alu anodisée champagne		4/6/4 Polar blanc
SYLVIA PC4	84 - 85	2,2	4/12G/4 ITR Polar blanc	Poignée rustique fer patiné		4/12/4 Polar Blanc

NOM MODÈLE	Pages	COEF U	Vitrage correspondant au U	Poignée de base	Configurations	Vitrage de base
BOIS						
SYLVIA PL	84 - 85	2,2	33,2/10G/4 ITR Polar blanc			33,2/10/4 Polar Blanc
TAMARA	56 - 57	2,1	4/12G/4 ITR Polar blanc			4/12/4 Polar Blanc
TAMARA VP1	56 - 57	2,1	4/12G/4 ITR Polar blanc			4/12G/4 ITR Polar blanc
TAVONIA	58 - 59	2,1	4/12G/4 ITR Polar blanc	Poignée rustique fer patiné		4/12/4 Polar Blanc
TAVONIA VP9	58 - 59	2,1	4/12G/4 ITR antique bullé			4/12G/4 ITR antique bullé
THEMA	74 - 75	2	MODÈLE PLEIN			MODÈLE PLEIN
TOUNDRA	76 - 77	2,1	4/12G/4 ITR Polar blanc			4/12/4 Polar Blanc
USSIA	98 - 99	1,2	4/16/4 Polar blanc	Poignée alu anodisée champagne		4/16/4 Polar blanc
VENECIA E	64 - 65	2,2	4/12G/4 ITR Polar blanc			4/12/4 Polar Blanc
VENECIA N	64 - 65	2,2	4/12G/4 ITR Polar blanc	Poignée rustique fer patiné		4/12/4 Polar Blanc
VENECIA P	64 - 65	2,2	4/12G/4 ITR Polar blanc			4/12/4 Polar Blanc
VENECIA VP4	64 - 65	2,2	44,2/8G/4 ITR Delta maté			44,2/8/4 Delta maté
VICTORIA	74 - 75	2	MODÈLE PLEIN			MODÈLE PLEIN
ACIER						
MACH	106-107	1,4	MODÈLE PLEIN			MODÈLE PLEIN
MACH2	106-107	1,6	44,2/12G/4 ITR Polar Blanc			44,2/12/4 Polar Blanc
MACH4	108-109	1,6	44,2/12G/4 ITR Polar Blanc	Poignée alu anodisée champagne		44,2/12/4 Polar Blanc
MACH5	108-109	1,4	4/16G/4 ITR Polar Blanc			4/16/4 Polar Blanc
MACH6	106-107	1,6	44,2/12G/4 ITR Polar Blanc			44,2/12/4 Polar Blanc

Portes de service

NOM MODÈLE	Pages	COEF U	Vitrage correspondant au U	Poignée de base	Configurations	Vitrage de base
PVC						
DIVA	112		Porte non isolante			4/12/4 transparent
LUNA	112		Porte non isolante			MODÈLE PLEIN
LUNA HI	112	1,6	MODÈLE PLEIN	TOKYO blanche à plaque		MODÈLE PLEIN
RIVIERA	112		Porte non isolante			4/12/4 transparent
RIVIERA HI	112	1,7	4/16G/4 ITR transparent			4/16G/4 ITR transparent
SEGALA	112		Porte non isolante			4/12/4 transparent
BOIS						
PSB1	113		Porte non isolante			4/8/4 dépoli
PSB2	113		Porte non isolante			4/8/4 transparent
PSB3	113		Porte non isolante	Poignée alu anodisée champagne		MODÈLE PLEIN
PSB4	113		Porte non isolante			4/8/4 transparent
PSBI3	113	1,4	MODÈLE PLEIN			MODÈLE PLEIN

RÉCAPITULATIF ET DÉFINITIONS DES PICTOGRAMMES

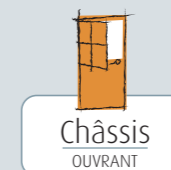

Châssis OUVRANT

Châssis ouvrant

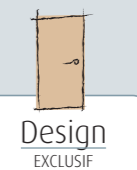

Design EXCLUSIF

Design exclusif



Bicoloration DORMANT/OUVRANT

Bicoloration Dormant/Ouvrant possible



Bicoloration EXTÉRIEUR/INTÉRIEUR

Bicoloration Extérieure/Intérieure possible



Sur mesure POSSIBLE

Modèle existant en sur mesure

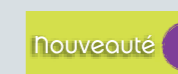

Nouveauté

Nouveau produit



le top de la performance

Produit à très haute performance thermique

COEFFICIENTS THERMIQUES :

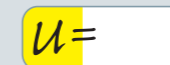

Supérieur à 2,2 W/m².K

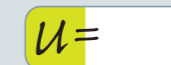

Supérieur à 1,8 et inférieur ou égal 2,2 W/m².K

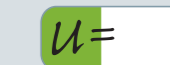

Supérieur à 1,5 et inférieur ou égal 1,8 W/m².K



Inférieur ou égal à 1,5 W/m².K



Egal à 1 W/m².K



Porte 1 vantail



Porte 2 vantaux



Porte tiercée



Porte avec fixes latéraux



Porte avec imposte



Porte fermière